

Smlouva o dílo č. 10092/2018/OM

uzavřená podle ust. §2586 a násl. zák. č. 89/2012 Sb. občanský zákoník (dále jen „občanský zákoník“)

**Článek I.
Smluvní strany**

Statutární město Ostrava, městský obvod Moravská Ostrava a Přívoz

Sídlem: nám. Dr. E. Beneše 555/6, 729 29 Ostrava – Moravská Ostrava
IČ: 00845451
DIČ: CZ00845451 (plátce DPH)
Peněžní ústav: Komerční banka, a. s., pobočka Ostrava
Číslo účtu: 
Zastoupený:
ve věcech smluvních: Ing. Petrou Bernfeldovou, starostkou
ve věcech technických: Ivanem Rycheckým, vedoucím odboru majetkového
Bc. Martinem Cyžem, vedoucím oddělení správy majetku
Markem Plintou, referentem majetkové správy

(dále také jako **objednatel**)

a

PROFIZA s.r.o.

Sídlem/místem podnikání: Podzámčí 847, Brumov, 763 31 Brumov - Bylnice
IČ: 29244935
DIČ: CZ29244935
Peněžní ústav: MONETA Money Bank, a.s.
Číslo účtu: 
VS:
Zapsán: KS Brno, spisová značka C 68066
Zastoupený: Danielem Balouškem, jednatelem společnosti
ve věcech smluvních: Danielem Balouškem, jednatelem společnosti
ve věcech technických: Danielem Balouškem, jednatelem společnosti

(dále také jako **zhotovitel**)

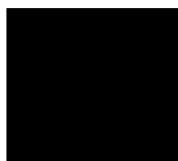

Článek II Předmět plnění

- 2.1 Zhotovitel se touto smlouvou zavazuje provést pro objednatele na svůj náklad a nebezpečí dílo a objednatel se zavazuje řádně provedené dílo od zhotovitele převzít a zaplatit za něj cenu za dílo, to vše za podmínek sjednaných dále v této smlouvě. Dílem dle této smlouvy je:
- „Výměna výkladců a související stavební úpravy domu na ul. Nádražní 633/91, Ostrava Přívoz“.**
- 2.2 Základní popis a rozsah předmětu plnění:
- Předmětem plnění veřejné zakázky je výměna 2 kusů stávajících dřevěných výkladců za nové plastové, vč. opravy zídek pod výkladci a výměna 4 ks sklepních oken a s tím související stavební úpravy objektu.
- 2.3 Předmět díla, jakož i druhy, kvalita a množství výrobků a prací nezbytných k jeho realizaci jsou vymezeny touto smlouvou, zadávacími podmínkami a nabídkou zhotovitele podanou v zadávacím řízení specifikovaném v odst. 2.8 tohoto článku smlouvy.
- 2.4 Dílo bude provedeno dle projektové dokumentace zpracované projekční kanceláří Ing. Edvin Bartoš se sídlem Na Stráni 410, 742 47 Hladké Životice, IČ: 12131385, která byla součástí zadávacích podmínek v rámci zadávacího řízení na výběr zhotovitele (dále jen „projektová dokumentace“).
- 2.5 Dílem se rozumí dodávky a práce dle této smlouvy včetně příslušných provozních zkoušek a odevzdání požadované dokumentace dle této smlouvy.
- 2.6 Místem plnění je č.p.633, k.ú. Moravská Ostrava, ul. Nádražní 91, Moravská Ostrava.
- 2.7 Zhotovitel potvrzuje, že se seznámil s rozsahem a povahou díla, že jsou mu známy veškeré technické, kvalitativní a jiné podmínky nezbytné k realizaci díla, a že disponuje takovými kapacitami a odbornými znalostmi, které jsou k provedení díla nezbytné v termínech stanovených touto smlouvou.
- 2.8 Smluvní strany souhlasně konstatují, že tato smlouva je uzavřena na základě zadávacího řízení k veřejné zakázce s názvem **„Výměna výkladců a související stavební úpravy domu na ul. Nádražní 633/91, Ostrava Přívoz“** (dále jen „zadávací řízení“), v němž byl zhotovitel objednatelem vybrán. Zadávací podmínky uvedeného zadávacího řízení jsou součástí povinností zhotovitele dle této smlouvy a zhotovitel se výslovně zavazuje tyto podmínky dodržovat. Veškeré zadávací podmínky tak tvoří nedílnou součást této smlouvy, což obě smluvní strany berou na vědomí.

Článek III Cena za dílo

- 3.1 Smluvní strany se dohodly na ceně za dílo provedené dle této smlouvy takto:

Cena bez DPH: 119.000,- Kč

DPH 15%: 17.880,- Kč

Cena vč. DPH: 136.850,- Kč



- 3.2 Cena bez DPH je dohodnuta jako cena nejvýše přípustná, platná po celou dobu účinnosti smlouvy a zahrnující veškeré náklady zhotovitele nutné k řádnému provedení díla dle této smlouvy v parametrech předepsaných zadávacími podmínkami, nabídkou zhotovitele podanou v zadávacím řízení a touto smlouvou.
- 3.3. Zhotovitel bere na vědomí, že cena za dílo uvedená v odst. 3.1 tohoto článku smlouvy byla dohodnuta na základě zadávacího řízení a je možné ji změnit pouze za podmínek uvedených níže v tomto článku smlouvy. Součástí této smlouvy jako její příloha je výkaz výměr, který byl součástí nabídky zhotovitele podané v rámci zadávacího řízení na výběr zhotovitele (dále jen „nabídkový rozpočet“).
- 3.4 Daň z přidané hodnoty bude účtována ve výši dle předpisů platných ke dni zdanitelného plnění a vyplývá-li to z platné legislativy. O změně sazby DPH není třeba uzavírat dodatek této smlouvy. Zhotovitel odpovídá za to, že sazba daně z přidané hodnoty je stanovena v souladu s platnými právními předpisy. Prokáže-li se v budoucnu, že zhotovitel stanovil sazby v rozporu s příslušnými právními předpisy, nese veškeré tímto vzniklé náklady zhotovitel a celková cena vč. DPH zůstává nezměněna.
- 3.5 Objednatel prohlašuje, že plnění dle této smlouvy bude používáno k ekonomické činnosti a ve smyslu informace Generálního finančního ředitelství a Ministerstva financí České republiky ze dne 9. 11. 2011 nebude pro uvedené plnění aplikován režim přenesení daňové povinnosti dle § 92a zákona č. 235/2004 Sb., o dani z přidané hodnoty, ve znění pozdějších předpisů (dále jen zákon o DPH). V souladu s tím vystaví zhotovitel daňový doklad se všemi náležitostmi.
- 3.6 Práce rozšiřující předmět plnění dle této smlouvy (vícepráce), jakož i práce zmenšující rozsah předmětu plnění dle této smlouvy (méněpráce), vyžadují předchozí dohodu smluvních stran formou písemného dodatku k této smlouvě uzavřeného v listinné podobě. Bez uzavření dodatku není zhotovitel oprávněn požadovat jakoukoliv změnu ceny díla.
- 3.6.1 Nebudou-li práce či věci použité k provedení díla, které jsou předmětem víceprací, oceněny v nabídkovém rozpočtu, bude je zhotovitel oceňovat maximálně ve výši dle ceníku společnosti RTS, a.s., se sídlem Lazaretní 13, 615 00 Brno, platného k datu provedení příslušného plnění, snížené o 30%.
- 3.6.2 Jestliže se při zpracování ocenění vyskytnou změny díla či jeho části, které není možno ocenit výše uvedeným způsobem, budou změny díla či jeho části oceněny individuální kalkulací při způsobu oceňování cenou v místě a čase obvyklou.
- 3.6.3 Zhotoviteli zaniká jakýkoliv nárok na zvýšení ceny, jestliže písemně neoznámí nutnost jejího překročení a výši požadovaného zvýšení ceny bez zbytečného odkladu poté, kdy se ukázalo, že je zvýšení ceny nevyhnutelné. Toto písemné oznámení však nezakládá právo zhotovitele na zaplacení zvýšené ceny. Zvýšení ceny je možné pouze za podmínek daných touto smlouvou.
- 3.7 Smluvní strany se výslovně dohodly, že objednatel je oprávněn zmenšit rozsah předmětu plnění dle této smlouvy. V tomto případě bude smluvní cena poměrně snížena s použitím cen uvedených ve výkazu výměr.
- 3.8 Cena za dílo bude zhotoviteli zaplacená podle dohody smluvních stran v souladu s čl. VIII této smlouvy. V zápise o ukončení a převzetí díla bude konečná cena za dílo uvedena.

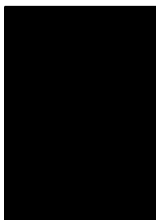

Článek IV Termíny plnění

- 4.1 Smluvní strany se dohodly, že dílo dle této smlouvy bude zhotovitelem provedeno v následujícím termínu:
- 4.1.1 Termín provedení díla: **60 kalendářních dnů od předání a převzetí staveniště.**
- 4.1.2 Předpokládaný termín předání staveniště a zahájení prací: **únor 2018.**
- 4.2 Zhotovitel je povinen staveniště převzít do tří pracovních dnů od výzvy objednatele k převzetí staveniště.
- 4.3 Zhotovitel není v prodlení s provedením díla, pokud nemůže plnit svůj závazek v důsledku prodlení objednatele s plněním jeho smluvních povinností.
- 4.4 Provádění díla lze ve výjimečných případech po vzájemné předchozí písemné dohodě smluvních stran přerušit z důvodu nepříznivých klimatických podmínek nebo jiných objektivně nutných důvodů, a to zápisem do stavebního deníku podepsaným osobami oprávněnými jednat ve věcech technických, který se stává nedílnou součástí této smlouvy. Po dobu přerušení neběží lhůta pro provedení díla dle odst. 4.1 bodu 4.1.1 tohoto článku smlouvy. O přerušení provádění díla není nutné uzavírat dodatek k této smlouvě.

Článek V Podmínky provádění díla

- 5.1 Veškeré práce a dodávky budou zhotovitelem realizovány v souladu se zadávacími podmínkami zadávacího řízení, nabídkou zhotovitele podanou v zadávacím řízení a touto smlouvou.
- 5.2 Zhotovitel je povinen respektovat a dodržovat ustanovení nebo podmínky, které jsou pro dílo uvedeny v projektové dokumentaci a její dokladové části, dle platných předpisů a nařízení, ČSN, jakož i podmínky vyplývající ze zadávacího řízení pro dílo dle čl. II odstavec 2.8 této smlouvy.
- 5.3 Zhotovitel je povinen zajistit na vlastní náklady zejména:
- A) před zahájením realizace díla:
- zajištění souhlasu Úřadu městského obvodu Moravská Ostrava a Přívoz, odbor stavebního řádu a přestupků se zábořem veřejného prostranství a ohlášení k místnímu poplatku za užívání veřejného prostranství u odboru financí a rozpočtu, pokud budou nutné,
 - zajištění vydání příkazu k dočasnému dopravnímu značení během stavby, pokud bude nutné.
- B) v průběhu realizace díla:
- označení stavby tabulkou s uvedením názvu stavby, investora a zhotovitele, včetně jména zodpovědných osob a termínu realizace,
 - zabezpečení prostoru staveniště a jeho zařízení po celou dobu výstavby,
 - zabezpečení podmínek stanovených v dokladové části projektu (např. správců inženýrských sítí, atd.),
 - zajištění maximální bezpečnosti chodců včetně označení a osvětlení prostoru staveniště a překážek (např. ochranné stříšky, zábrany, tabulky, atd.),

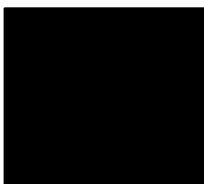

- zabezpečení schůdnosti, sjízdnosti a čištění vozovek užívaných pro přepravu staveb. materiálu a odvoz odpadů,
- zajištění přístup k nemovitostem po celou dobu výstavby, omezení hlučnosti a prašnosti při realizaci prací,
- odstranění škod vzniklých v důsledku činnosti zhotovitele v případě poškození majetku objednatele nebo třetích osob, případně nahrazení újmy nejpozději do předání díla, nedohodou-li se strany jinak.

C) při převímce realizovaného díla:

- atesty použitých materiálů, prohlášení o shodě, atd.,
- potvrzení o likvidaci odpadů včetně doložení příslušných dokladů,
- veškeré doklady o zkouškách, revizích atd. dle platných norem a předpisů nutné k převímce,
- stavební deník v originále,
- celkové finanční vyúčtování stavby.

5.4 Zhotovitel je dále povinen při realizaci díla splnit zejména tyto podmínky:

- akce musí být zhotovitelem velmi dobře organizačně i technicky vedena a zajištěna, zejména kvalita prací a časový postup včetně návaznosti a koordinace všech prací; zhotovitel je povinen zajistit na stavbě stálý dozor odpovědné osoby (stavbyvedoucí, mistr, předák),
- odebrané energie pro stavbu uhradí zhotovitel příslušnému správci dle svých podružných měřidel, případně dle dohodnutého paušálu,
- plochy použité pro zařízení staveniště nebudou znečišťovány a po ukončení stavby budou uvedeny do původního stavu; po dobu akce budou zajišťovány bezpečné a čisté přístupové cesty,
- zhotovitel bude po celou dobu provádění díla udržovat pořádek na komunikačních trasách, kde bez povolení nebude skladován materiál a suť,
- za bezpečnost osob a požární bezpečnost odpovídá zhotovitel,
- eventuelní upřesnění podmínek provádění díla se uskuteční při předání staveniště nebo zápisem do stavebního deníku (vyjma smluvních podmínek).

5.5 Při provádění díla budou použity materiály první jakosti a standardní výrobky zaručující vlastnosti dle ust. §156 zákona č. 183/2006 Sb., o územním plánování a stavebním řádu (stavební zákon), ve znění pozdějších předpisů.

5.6 Zhotovitel prohlašuje, že všechny výrobky použité při provádění díla jsou bezpečnými výrobky v souladu s ust. zákona č. 22/1997 Sb., o technických požadavcích na výrobky a o změně a doplnění některých zákonů, ve znění pozdějších předpisů.

5.7 Pokud činností zhotovitele dojde ke způsobení škody objednateli nebo jiným subjektům z titulu nedbalosti, úmyslně nebo neplněním podmínek vyplývajících ze zákona, ČSN nebo jiných norem nebo z této smlouvy, je zhotovitel povinen bez zbytečného odkladu od oznámení rozsahu a charakteru škod, nejpozději do předání díla, nedohodnou-li se strany jinak, tuto škodu odstranit a není-li to možné, tak finančně nahradit.

5.8 Zhotovitel se zavazuje převzít staveniště na základě výzvy objednatele ve lhůtě dle článku IV odst. 4.2 této smlouvy. O předání staveniště objednatelem zhotoviteli se strany zavazují pořídit zápis. Jestliže zhotovitel odmítne staveniště převzít, je povinen to ihned zdůvodnit a tento důvod uvést v zápise o předání staveniště.

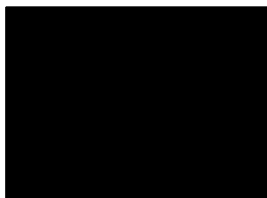

- 5.9 Staveništěm se pro účely této smlouvy rozumí místo, na němž se provádí dílo (stavba), včetně jeho okolí v rozsahu potřebném pro přípravu a provádění stavebních, montážních prací a dalších prací nezbytných pro provádění díla a uskladnění stavebnin. Zhotovitel je dále povinen zajistit bezpečný vstup na staveniště a stejně tak i výstup z něj. Za provoz na staveništi odpovídá zhotovitel. Zhotovitel odpovídá za čistotu a pořádek na staveništi.
Zařízením staveniště se rozumí dočasné objekty, zařízení a jiné věci movité, které po dobu provádění díla slouží provozním, sociálním, hygienickým a výrobním potřebám zhotovitele (nebo jeho pracovníků či dalších osob využitých zhotovitelem při provádění díla) při plnění této smlouvy a jsou umístěny v prostoru staveniště.
- 5.10 Zhotovitel může pověřit k provádění díla jinou osobu, odpovídá však jakoby dílo prováděl sám. Zhotovitel je povinen v případě využití poddodavatelů dodržet poddodavatelské schéma obsažené v nabídce v zadávacím řízení. V případě, že zhotovitel hodlá využít jiného poddodavatele, než toho, který je uveden v poddodavatelském schématu, je povinen oznámit objednateli nástup a zahájení prací dalšího poddodavatele minimálně tři dny předem, pokud se strany nedohodnou jinak. Zhotovitel je oprávněn změnit poddodavatele oproti poddodavatelskému schématu pouze po předchozím schválení oprávněným zástupcem objednatele - vedoucím oddělení správy majetku nebo jím pověřenou osobou. Změnu poddodavatele, prostřednictvím kterého zhotovitel prokazoval v zadávacím řízení kvalifikaci, může zhotovitel provést pouze v případě, že nový poddodavatel splňuje kvalifikaci v rozsahu, v jakém původní poddodavatel prokazoval kvalifikaci v zadávacím řízení. O změně poddodavatele není nutné uzavírat dodatek k této smlouvě.
- 5.11 Opatření z hlediska bezpečnosti práce a ochrany zdraví při práci, jakož i protipožární opatření vyplývající z povahy vlastních prací, zajišťuje na svém pracovišti zhotovitel v souladu s bezpečnostními předpisy, projektovou dokumentací a plánem BOZP na staveništi dle zákona č. 309/2006 Sb., kterým se upravují další požadavky bezpečnosti a ochrany zdraví při práci v pracovněprávních vztazích a o zajištění bezpečnosti a ochrany zdraví při činnosti nebo poskytování služeb mimo pracovněprávní vztahy, ve znění pozdějších předpisů (dále jen zákon o zajištění dalších podmínek bezpečnosti a ochrany zdraví při práci). Tento plán bude zhotovitelem vypracován a objednateli předán k odsouhlasení před předáním staveniště, v případě, že nebude zpracován koordinátorem BOZP.
- 5.12 V souladu se zákonem o zajištění dalších podmínek bezpečnosti a ochrany zdraví při práci se zhotovitel zavazuje k součinnosti s koordinátorem bezpečnosti a ochrany zdraví při práci na staveništi, dále jen „koordinátor BOZP“, kterého určí objednatel. Zhotovitel rovněž prohlašuje, že písemně zaváže k součinnosti s koordinátorem BOZP všechny své poddodavatele a osoby, které budou provádět činnosti na staveništi. Zhotovitel se rovněž zavazuje plnit veškeré povinnosti, které mu ukládá uvedený zákon.
- 5.13 Objednatel nebo jeho oprávněný zástupce je oprávněn po zhotoviteli požadovat, aby odvolal (nebo sám vykáže ze stavby) jakoukoliv osobu zaměstnanou zhotovitelem na stavbě, která si počíná tak, že to ohrožuje bezpečnost a zdraví její či jiných pracovníků na stavbě (to se týká i požívání alkoholických či návykových látek, které snižují pracovní pozornost a povinnosti se při podezření podrobit příslušnému testu).
- 5.14 Zhotovitel je povinen v průběhu realizace díla odstranit odpady, které jsou výsledkem jeho činnosti. Zhotovitel je povinen zajistit odvoz a likvidaci odpadů vzniklých stavební činností, v souladu s ustanovením zákona č. 185/2001 Sb., o odpadech a o změně některých dalších zákonů, ve znění pozdějších předpisů, včetně poplatku za uložení odpadu na skládku.
- 5.15 Zhotovitel je povinen umožnit oprávněnému zástupci objednatele, jakož i technickému dozoru objednatele (investora) po celou dobu realizace díla nepřetržitý přístup na staveniště a umožnit mu nepřetržitou kontrolu realizace veškerých jednotlivých prací, v rámci které bude zejména sledovat, zda

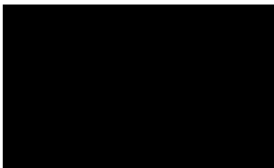

práce zhotovitele jsou prováděny podle projektové dokumentace, podle smluvených podmínek, technických norem a jiných právních norem platných v době provádění díla. Na nedostatky zjištěné v průběhu prací zhotovitele neprodleně upozorní zápisem do stavebního deníku a stanoví mu přiměřenou lhůtu pro jejich odstranění.

- 5.16 Zhotovitel bere na vědomí, že technický dozor objednatele (investora) nesmí provádět zhotovitel ani osoba s ním propojená.
- 5.17 Při převzetí díla je zhotovitel povinen objednateli předložit zejména doklady uvedené v odst. 5.3 písm. C) tohoto článku smlouvy. Předložení těchto dokladů je součástí povinnosti zhotovitele provést dílo dle této smlouvy. Nedoloží-li zhotovitel sjednané doklady, nepovažuje se dílo za dokončené a schopné předání, nedohodnou-li se smluvní strany jinak.
- 5.18 Povinnost zhotovitele provést dílo je splněna jeho řádným dokončením a předáním. Objednatel je povinen převzít pouze řádně provedené dílo bez vad a nedodělků, vyjma ojedinělých drobných vad a nedodělků, které samy o sobě ani ve spojení s jinými nebrání užívání stavby funkčně nebo esteticky, ani její užívání podstatným způsobem neomezují. V případě, že objednatel převezme dílo vykazující drobné vady a nedodělky, je zhotovitel povinen tyto drobné vady a nedodělky odstranit nejpozději do 5 dnů ode dne předání a převzetí díla, pokud se strany nedohodnou jinak. V případě prodloužení zhotovitele s odstraněním drobných vad a nedodělků o více než 7 dnů je objednatel oprávněn odstranit tyto drobné vady a nedodělky sám nebo prostřednictvím třetí osoby a zhotovitel je povinen nahradit objednateli veškeré náklady s tím spojené, zejména částku, kterou objednatel zaplatí za tyto práce třetí osobě.
- 5.19 O převzetí a předání díla sepíší strany zápis, který obsahuje zejména zhodnocení jakosti provedených prací, soupis případných zjištěných drobných vad a nedodělků, dohodu o opatřeních, případně lhůtách k jejich odstranění. O odstranění drobných vad a nedodělků bude smluvními stranami sepsán zápis. Smluvní strany se tímto dohodly na vyloučení aplikace ust. § 2605 odst. 2 občanského zákoníku.
- 5.20 Zhotovitel se zavazuje vyklidit staveniště do 2 dnů od předání a převzetí díla. Pokud k odstranění vad a nedodělků bude nezbytné použít některá ze zařízení použitých ke zhotovení díla, pak je zhotovitel povinen staveniště vyklidit do 2 dnů po odstranění těchto vad a nedodělků, nebude-li dohodnuto vzájemně jinak.

Článek VI Stavební deník

- 6.1 Zhotovitel je povinen ode dne převzetí staveniště o pracích, které provádí, vést stavební deník v souladu s ustanovením § 157 zák. č. 183/2006 Sb. a přílohou č. 9 vyhlášky č. 499/2006 Sb., o dokumentaci staveb, ve znění pozdějších předpisů, a zapisovat do něj veškeré skutečnosti rozhodné pro plnění této smlouvy. Stavební deník bude na stavbě trvale přístupný.
- 6.2 Povinnost vést stavební deník končí odevzdáním a převzetím díla, které je bez vad a nedodělků. Zhotovitel je povinen vést stavební deník, i když je již stavba převzata objednatelem, ale ještě jsou zhotovitelem odstraňovány vady a nedodělky.
- 6.3 Zápisem do stavebního deníku nejsou dotčena ustanovení této smlouvy, ani jím nemohou být měněna s výjimkou uvedenou v čl. IV odst. 4.4 a čl. V odst. 5.10 této smlouvy.

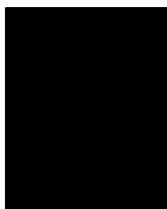

- 6.4 Během realizace stavby budou oddělovány průpisy jednotlivých listů stavebního deníku zástupcem objednatele. Deník v originále bude předán objednateli po ukončení stavby. Kopie průpisů jednotlivých listů stavebního deníku obdrží 1x zhotovitel zpět.
- 6.5 Do stavebního deníku je oprávněn provádět zápisy oprávněný zástupce objednatele a zhotovitele, technický dozor objednatele (investora), dále osoba vykonávající autorský dozor projektanta nebo výkon koordinátora BOZP.

Článek VII

Vady díla a záruka za jakost díla

- 7.1 Zhotovitel odpovídá za kvalitu, funkčnost a úplnost provedeného a objednateli předaného díla a zaručuje se, že bude provedeno v souladu s podmínkami této smlouvy, a že jakost provedených prací a dodávek bude odpovídat technickým normám a předpisům platným v České republice v době jeho realizace. Nemá-li dílo tyto požadované vlastnosti, má vadu.
- 7.2 Zhotovitel poskytuje objednateli na dílo dle této smlouvy záruku za jakost v délce trvání **60 měsíců**. Záruka na výrobky a zařízení, ke kterým budou dodány záruční listy, je stanovena dle záručních dob příslušných výrobců, nejméně však 24 měsíců. Zhotovitel přejímá zárukou za jakost závazek, že provedené dílo bude po záruční dobu způsobilé pro použití k obvyklému účelu a bez vad, a že si po tuto dobu zachová smlouvené vlastnosti.
- 7.3 Záruční doba začíná běžet dnem protokolárního předání a převzetí řádně provedeného díla. Záruční doba se prodlužuje o dobu, po kterou bude trvat odstraňování vad zhotovitelem, pokud se smluvní strany nedohodnou jinak.
- 7.4 Odpovědnost zhotovitele za vady se nevztahuje na vady způsobené nesprávným provozováním díla objednatelem, jeho poškození živelnou událostí či třetí osobou.
- 7.5 Jestliže se v záruční době vyskytnou na díle vady, je objednatel povinen tyto u zhotovitele písemně reklamovat, a to bez zbytečného odkladu po jejich zjištění. Představují-li vady díla podstatné porušení smlouvy, má objednatel právo (i) na odstranění vady opravou věci (ii) na přiměřenou slevu z ceny díla (iii) na odstoupení od smlouvy. Představují-li vady díla nepodstatné porušení smlouvy má objednatel práva jako pod body (i) a (ii) dle předešlé věty. Objednatel oznámí zhotoviteli, jakou variantu si pro vyřešení jeho reklamace vybral, a to při oznámení vady nebo bez zbytečného odkladu po oznámení vady.
- 7.6 V případě, že objednatel zvolí pro vyřízení reklamace odstranění vady, zavazuje se zhotovitel začít s odstraňováním vad díla do 3 dnů od uplatnění reklamace objednatelem a vady odstranit v co nejkratším možném termínu, pokud to charakter vady a podmínky dovolí, nejpozději však do 30 dnů od oznámení vady, pokud se smluvní strany písemně nedohodnou jinak. Zhotovitel se zavazuje, že objednatel reklamované vady odstraní bez ohledu na to, zda zhotovitel takové vady uzná či nikoli. Pokud se později ukáže, že objednatel nárokoval odstranění vad díla neoprávněně, budou předmětné zhotovitelovy nároky vypořádány dodatečně dohodou smluvních stran.
V případě, že zhotovitel v uvedené lhůtě nezačne s odstraňováním vad díla nebo vady díla ve stanovené lhůtě neodstraní, souhlasí zhotovitel s tím, že objednatel je oprávněn odstranit tyto vady sám nebo prostřednictvím třetí osoby a zhotovitel je povinen nahradit objednateli veškeré náklady s tím spojené, zejména částku, kterou objednatel zaplatí za tyto práce třetí osobě.
- 7.7 Pro možnost řádného a včasného odstranění případných vad je objednatel povinen umožnit pracovníkům zhotovitele přístup do prostoru předaného díla. Oprávněný zástupce objednatele nebo

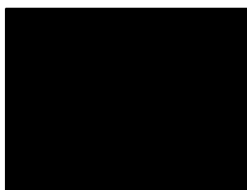

technický dozor objednatele (investora) po ukončení prací písemně potvrdí, že odstraněné vady od zhotovitele přejímá.

Článek VIII Fakturace a platební podmínky

- 8.1 Zhotovitel vystaví fakturu, jejíž nedílnou součástí bude objednatelem odsouhlasený soupis provedených prací a dodávek, ke kterému se faktura vztahuje. Objednatel je povinen na základě zhotovitelem vystaveného daňového dokladu uhradit zhotoviteli cenu za skutečně provedené práce.
- 8.2 Zdanitelné plnění bude uskutečněno k datu předání a převzetí díla. K tomuto datu je zhotovitel oprávněn vystavit daňový doklad a po jeho podpisu zástupcem objednatele zašle zhotovitel daňový doklad objednateli. K faktuře je zhotovitel povinen přiložit zápis o předání a převzetí díla.
- 8.3 Faktura musí mít náležitosti daňového dokladu dle § 29 zákona o DPH, vždy však zejména:
- označení faktury a její číslo s uvedením skutečnosti, zda se jedná o dílčí fakturaci nebo konečnou,
 - název a sídlo objednatele a zhotovitele, přičemž jako sídlo bude uvedeno sídlo statutárního města Ostravy, tzn., že daňový doklad bude vystaven takto:

Objednatel:

Statutární město Ostrava
Prokešovo náměstí 1803/8
729 30 Ostrava – Moravská Ostrava

Příjemce (zasílací adresa):

městský obvod Moravská Ostrava a Přívoz
náměstí Dr. E. Beneše 555/6
729 29 Ostrava – Moravská Ostrava

faktura bude doručována na adresu sídla městského obvodu Moravská Ostrava a Přívoz, tj. náměstí Dr. E. Beneše 555/6, 729 29 Ostrava – Moravská Ostrava,

- předmět díla a název zakázky,
 - číslo smlouvy a den jejího uzavření,
 - den vystavení faktury a lhůtu její splatnosti,
 - označení banky a číslo účtu, na který má být zapláceno,
 - cenu za jednotku množství a případně další cenové údaje včetně zjišťovacího protokolu a soupisu provedených prací potvrzeného objednatelem,
 - čísla i data vyhotovení soupisu provedených prací a zjišťovacích protokolů,
 - DIČ objednatele i zhotovitele,
 - označení textem „Uvedené plnění bude používáno k ekonomické činnosti – je aplikován režim přenesené daňové povinnosti dle § 92a zákona o DPH,
 - číselný kód dle Klasifikace produkce (CZ-CPA 41-43) u stavebních nebo montážních prací.
- 8.4 Fakturu, která nemá požadované náležitosti, nebo k ní nejsou připojeny stanovené doklady, není objednatel povinen uhradit. Fakturu, která obsahuje nesprávné údaje, je objednatel oprávněn vrátit ve lhůtě splatnosti a to doporučeným dopisem, kde uvede údaje, které považuje za nesprávné. Řádně vrácenou fakturu je zhotovitel povinen opravit a doručit objednateli. Nová lhůta splatnosti začne

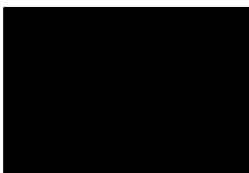

běžet dnem doručení opravené faktury.

- 8.5 Smluvní strany se dohodly, že splatnost všech faktur je do 30 dnů ode dne jejího doručení objednateli. Pro placení jiných plateb dle této smlouvy (smluvní pokuty, úroky z prodlení, náhrada škody, apod.) je stanovena stejná lhůta splatnosti.
- 8.6 Strany se dohodly, že platba bude provedena na číslo účtu uvedené zhotovitelem ve faktuře bez ohledu na číslo účtu uvedené v záhlaví této smlouvy. Musí se však jednat o číslo účtu zveřejněné způsobem umožňujícím dálkový přístup podle § 96 zákona č. 235/2004 Sb., o dani z přidané hodnoty, ve znění pozdějších předpisů. Zároveň se musí jednat o účet vedený v tuzemsku.
- 8.7 Pokud se stane zhotovitel nespolehlivým plátcem daně dle § 106a o DPH, je objednatel oprávněn uhradit zhotoviteli za zdanitelné plnění částku bez DPH a úhradu samotné DPH provést přímo na příslušný účet daného finančního úřadu, dle § 109 a zákona o DPH. Zaplacení částky ve výši daně na účet správce daně zhotovitele a zaplacení ceny bez DPH zhotoviteli bude považováno za splnění závazku objednatele uhradit sjednanou cenu.

Článek IX

Smluvní pokuty a odstoupení od smlouvy

- 9.1 V případě porušení povinnosti zhotovitele dle této smlouvy, se smluvní strany dohodly, že zhotovitel je povinen zaplatit objednateli smluvní pokutu, a to v následujících případech a v následující výši:
- za každý i započatý den prodlení s provedením díla v termínu dle článku IV odst. 4.1 bod 4.1.1 této smlouvy ve výši 0,4 % z celkové ceny za dílo včetně DPH dle čl. III. odst. 3.1 této smlouvy,
 - za každý i započatý den prodlení s převzetím staveniště v termínu sjednaném v této smlouvě v článku IV odst. 4.1 bod 4.1.2. ve výši 0,4 % z celkové ceny za dílo včetně DPH,
 - za každý i započatý den prodlení s odstraněním drobných vad a nedodělků uvedených v zápise o ukončení a převzetí díla 500,- Kč,
 - za každý i započatý den prodlení s odstraněním vad reklamovaných objednatelem v záruční době v termínech touto smlouvou dohodnutých 500,- Kč,
 - za každý i započatý den prodlení s vyklizením staveniště 500,- Kč,
 - za každý zjištěný případ a započatý den prodlení s odstraněním nedostatku dle článku V odstavec 5.15 této smlouvy zapsaný do stavebního deníku zástupcem objednatele 500,- Kč,
 - za každý i započatý den prodlení se zahájením prací vyznačených a potvrzených oběma stranami ve stavebním deníku, které vyžadují přítomnost či součinnost třetích osob ve výši 500,- Kč,
- 9.2 V případě prodlení kterékoliv smluvní strany se zaplacením peněžitého závazku dle této smlouvy, je tato smluvní strana povinna zaplatit druhé smluvní straně úrok z prodlení v zákonné výši počítaný z dlužné částky za každý i započatý den prodlení. Smluvní strany se dohodly, že vylučují aplikaci ust. § 1805 odst. 2 občanského zákoníku.
- 9.3 Nedohodnou-li si strany něco jiného, zaplacením smluvních pokut dohodnutých v této smlouvě není dotčena povinnost smluvní strany závazek splnit ani právo smluvní strany oprávněné ze smluvní pokuty vedle smluvní pokuty požadovat i náhradu škody bez ohledu na sjednanou a případně též uhrazenou smluvní pokutu.
- 9.4 Smluvní strany se dohodly, že objednatel je oprávněn jednostranně započítat jakékoliv své i nesplacené pohledávky včetně jejich příslušenství, které má vůči zhotoviteli dle této smlouvy proti pohledávce zhotovitele na zaplacení ceny za dílo dle této smlouvy.

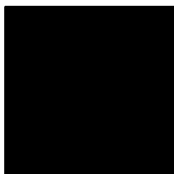

9.5 Objednatel je oprávněn od této smlouvy odstoupit:

- je-li zhotovitel v prodlení s převzetím staveniště nebo s provedením díla v termínech dle čl. IV odst. 4.1 a 4.2 této smlouvy o více než 15 dní,
- v případě, že zhotovitel provádí dílo v rozporu se svými povinnostmi a vady vzniklé vadným prováděním neodstraní a nezačne dílo provádět řádným způsobem ani do 15 dnů ode dne doručení upozornění objednatele,
- je-li zřejmé, že dílo nebude zhotovitelem provedeno nebo že nebude provedeno včas, a to zejména z důvodu nedostatku financí, např. proto, že neplní své finanční závazky vůči svým poddodavatelům či dodavatelům materiálu,
- v případě, že v insolvenčním řízení bude zjištěn úpadek zhotovitele nebo insolvenční návrh bude zamítnut pro nedostatek majetku zhotovitele,
- v případě, že zhotovitel vstoupí do likvidace.

9.6 Odstoupení musí být písemné a musí být doručeno zhotoviteli. Účinky odstoupení nastávají dnem jeho doručení zhotoviteli. Odstoupením nejsou dotčena práva objednatele týkající se záruky na dokončenou část díla, lhůty pro odstranění reklamovaných vad a smluvní pokuta za jejich nedodržení.

9.7 Odstoupí-li objednatel od smlouvy, je povinen zaplatit zhotoviteli jen cenu přiměřeně sníženou. Povinnost k náhradě škody vzniklé z důvodu prodlení zhotovitele a následného odstoupení objednatele od smlouvy tím není dotčena. Do okamžiku účinnosti odstoupení od smlouvy je objednatel oprávněn účtovat zhotoviteli smluvní pokuty sjednané touto smlouvou.

Článek X Další ujednání

10.1 Vlastníkem díla dle této smlouvy je od počátku jeho provádění objednatel s výjimkou zařízení staveniště v rozsahu nezbytném pro účely zhotovitele a věcí potřebných k realizaci díla, které vnesl na staveniště zhotovitel včetně stavebních strojů a jiných mechanismů. Nositelem nebezpečí škod na nich vzniklých nebo jimi vyvolaných do doby, kdy se v rozsahu určeném projektem stanou zpracováním nebo zabudováním nedílnou součástí díla, je zhotovitel. V případě poškození zhotovitelem již zabudovaných částí je zhotovitel povinen tyto poškozené části uvést do původního stavu na vlastní náklad.

10.2 Nebezpečí škody na díle přechází na objednatele protokolárním předáním a převzetím díla.

10.3 Zhotovitel je povinen být po celou dobu provádění díla dle této smlouvy pojištěn pro případ škody způsobené objednateli nebo třetím osobám v důsledku výkonu své činnosti, a to s limitem pojistného plnění v minimální výši 1.000.000,00 Kč. Doklad o tomto pojištění je zhotovitel povinen objednateli bez zbytečného odkladu předložit kdykoliv, kdy o to bude objednatelem požádán. V případě, že objednateli nebo třetím osobám vznikne při činnosti prováděné zhotovitelem škoda, která nebude kryta pojištěním, je zhotovitel povinen tuto újmu uhradit z vlastních prostředků.

10.4 V případě zániku závazku před řádným provedením díla je zhotovitel povinen předat objednateli nedokončené dílo bez zbytečného odkladu poté, co k tomu bude objednatelem vyzván.

Článek XI Závěrečná ujednání

11.1 Smluvní strany berou na vědomí, že na tuto smlouvu se vztahuje zákon č. 340/2015 Sb., o zvláštních

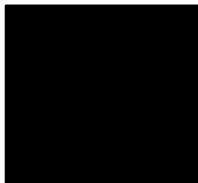

podmínkách účinnosti některých smluv, uveřejňování těchto smluv a o registru smluv (zákon o registru smluv). Smluvní strany se dohodly, že tuto smlouvu zašle k uveřejnění v registru smluv objednatel. Tato smlouva nabývá účinnosti dnem jejího uveřejnění v registru smluv.

- 11.2 Tato smlouva může být měněna, nebo zrušena jen písemnou formou po dohodě oprávněných zástupců smluvních stran, a to vzestupně číslovanými dodatky uzavřenými v listinné podobě.
- 11.3 Bez předchozího písemného souhlasu objednatele není zhotovitel oprávněn postoupit své pohledávky za objednatelem třetí osobě. Zhotovitel je rovněž povinen objednateli bez zbytečného odkladu oznámit veškeré skutečnosti, které mohou mít vliv na jeho plnění dle této smlouvy (zejména přeměnu společnosti, vstup do likvidace, prohlášení konkurzu, apod.)
- 11.4 Zhotovitel prohlašuje, že tato smlouva neobsahuje žádné skutečnosti, které lze označit jako obchodní tajemství. Zhotovitel bere na vědomí, že objednatel má povinnost poskytovat informace v souladu se zákonem č. 106/1999 Sb., o svobodném přístupu k informacím, ve znění pozdějších předpisů. Zhotovitel zároveň bere na vědomí, že tato smlouva včetně jejích příloh bude zveřejněna v souladu s příslušnými právními předpisy.
- 11.5 Ukáže-li se některé z ustanovení této smlouvy zánlivým (nicotným), posoudí se vliv této vady na ostatní ustanovení smlouvy obdobně podle § 576 občanského zákoníku.
- 11.6 Tato smlouva obsahuje úplné ujednání o předmětu smlouvy a všech náležitostech, které strany měly a chtěly ve smlouvě ujednat, a které považují za důležité pro závaznost této smlouvy. Žádný projev strany učiněný před jednáním o této smlouvě, při jednání o této smlouvě ani projev učiněný po uzavření této smlouvy nesmí být vykládán v rozporu s výslovnými ustanoveními této smlouvy a nezakládá jakýkoliv závazek žádné ze stran.
- 11.7 Tato smlouva je sepsána ve třech (3) vyhotoveních, v nichž není nic škrtnáno, přepisováno ani dopisováno, a z nichž každý má platnost originálu. Zhotovitel obdrží jedno a objednatel dvě vyhotovení.
- 11.8 Na důkaz vážné, svobodné a shodné vůle obou smluvních stran připojují oprávnění zástupci smluvních stran své vlastnoruční podpisy.
- 11.9 K uzavření a podpisu této smlouvy byla dle směrnice SME 2016 – 08 Postup při zadávání veřejných zakázek schváleném usnesením Rady městského obvodu Moravská Ostrava a Přívoz č. 1165/RMOB1418/51/16 ze dne 15. 12. 2016 zmocněna paní Ing. Petra Bernfeldová, starostka.

Příloha č.1: PD (Technická zpráva, položkový rozpočet, výkaz výměr k nacenění, výkresy)

Příloha č.2: Čestné prohlášení o využití poddodavatelů

Příloha č.3: Seznam kontaktů zhotovitele

Za objednatele

V Ostravě, dne: 16 -02- 2018

starostka
Ing. Petra Bernfeldová

Za zhotovitele

V Ostravě dne

jednatel
Daniel Baloušek

REKAPITULACE STAVBY

Kód: 18-009

Stavba: Oprava výkladce a související stav.úpravy domu na ul. Nádražní 633/91 Moravská Ostrava

KSO:

Místo: Ostrava

CC-CZ:

Datum: 05.02.2018

Zadavatel:

Statutární město Ostrava, Moravská Ostrava

IČ: 00845451

DIČ: CZ00845451

Uchazec:

PROFIZA s.r.o.

IČ: 29244935

DIČ: CZ29244935

Projektant:

IČ:

DIČ:

Poznámka:

Cena bez DPH

119 000,00

Sazba daně

21,00%

Základ daně

119 000,00

DPH základní

21,00%

0,00

Vyše daně

24 990,00

snižena

15,00%

0,00

0,00

Cena s DPH

V

CZK

143 990,00

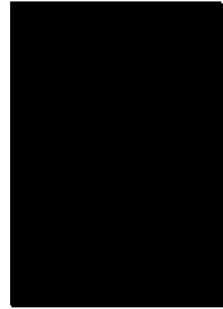

REKAPITULACE OBJEKTŮ STAVBY A SOUPISŮ PRACÍ

Kód: 18-009

Stavba: Oprava výkladce a související stav.úpravy domu na ul. Nádražní 633/91 Moravská Ostrava

Místo: Ostrava

Datum: 05.02.2018

Zadavatel: Statutární město Ostrava, Moravská Ostrava
Uchazeč: PROFIZA s.r.o.

Projektant:

Kód	Objekt, soupis prací	Cena bez DPH [CZK]	Cena s DPH [CZK]	Typ
-----	----------------------	--------------------	------------------	-----

Náklady stavby celkem

List1	List1	119 000,00	143 990,00	
		119 000,00	143 990,00	STA



KRYCÍ LIST SOUPLISU

Stavba:

Oprava výkladce a související stav. úpravy domu na ul. Nádražní 633/91 Moravská Ostrava
Objekt:

List1 - List1

KSO:

Místo:

Zadavatel:

Statutární město Ostrava, Moravská Ostrava

Uchazeč:

PROFIZA s.r.o.

Projektant:

Poznámka:

CC-CZ: 05.02.2018
Datum: 05.02.2018
IČ: 00845451
DIČ: CZ00845451
IČ: 29244935
DIČ: CZ29244935
IČ:
DIČ:

Cena bez DPH

119 000,00

DPH základni
snižena

Základ daně
119 000,00
0,00

Sazba daně
21,00%
15,00%

Výše daně
24 990,00
0,00

Cena s DPH

v CZK

143 990,00

REKAPITULACE ČLENĚNÍ SOUPISU PRACÍ

Stavba:

Oprava výkladce a související stav. úpravy domu na ul. Nádražní 633/91 Moravská Ostrava

Objekt:

List 1 - List 1

Místo:

Zadavatel: Statutární město Ostrava, Moravská Ostrava
 ICHAVEČ: PROFI TA S. R. O.

Datum: 05.02.2018

Projektant:

Kód dílu - Popis

Cena celkem [CZK]

Kód dílu - Popis	Cena celkem [CZK]
Náklady soupisu celkem	119 000,00
3 - Svislé a kompletní konstrukce	
61 - Úpravy povrchů vnitřní	3 891,02
62 - Úpravy povrchů vnější	6 010,87
96 - Bourání konstrukcí	4 718,46
99 - Staveništní přesun hmot	5 563,21
713 - Izolace tepelné	1 197,00
735 - Otopná tělesa	238,50
764 - Konstrukce klempířské	1 584,80
766 - Konstrukce truhlářské	2 307,41
767 - Konstrukce zámečnické	9 210,05
769 - Otvorové prvky z plastu	2 817,68
787 - Zasklívání	80 200,00
	1 261,00

SOUPIS PRACÍ

Stavba:

Oprava výkladce a související stav. úpravy domu na ul. Nádražní 633/91 Moravská Ostrava

Objekt:

List 1 - List 1

Místo:

Zadavatel: Statutární město Ostrava, Moravská Ostrava
IČ: 00171815

Datum: 05.02.2018

Projektant:

PČ	Ty	Kód	Popis	MJ	Množství	J.cena [CZK]	Cena celkem [CZK]	Cenová soustava
----	----	-----	-------	----	----------	--------------	-------------------	-----------------

Náklady soupisu celkem

119 000,00

D	3	Svislé a kompletní konstrukce				3 891,02	
1	K	311 23-1124.RT3	Zdivo nosné cihelné z CP 29 P25 na MVC 2.5, tloušťka zdiva 45 cm	m3	0,557	1 152,00	641,66
	PP		Zdivo nosné cihelné z CP 29 P25 na MVC 2.5, tloušťka zdiva 45 cm				
2	K	317 32-2411.R00	Beton říms železový C 25/30	m3	0,613	1 288,00	789,54
	PP		Beton říms železový C 25/30				
3	K	317 36-1821.R00	Výztuž překladů a říms z betonařské oceli 10505(R)	t	0,019	18 000,00	342,00
	PP		Výztuž překladů a říms z betonařské oceli 10505(R)				
4	K	342 25-4811.R00	příčky z desek porobetonových tl. 150mm	m2	4,506	470,00	2 117,82
	PP		Příčky z desek porobetonových tl. 150 mm				

D 61

Úpravy povrchů vnitřní

5	K	610 99-1002.R00	Začistovací okenní lišta pro omítku tl. 9 mm	m	35,200	23,00	809,60
	PP		Začistovací okenní lišta pro omítku tl. 9 mm				
6	K	612 40-1391.R00	Omítka malých ploch vnitřních stěn do 1 m2	kus	1,000	129,68	129,68
	PP		Omítka malých ploch vnitřních stěn do 1 m2				
7	K	612 40-9991.RT2	Začistění omítek kolem oken, dveří apod., s použitím suché maltové směsi	m	35,200	90,00	3 168,00
	PP		Začistění omítek kolem oken, dveří apod., s použitím suché maltové směsi				
8	K	612 42-1431.R00	Oprava vápen. omítek stěn do 50 % pl. - štukových	m2	2,520	120,00	302,40
	PP		Oprava vápen. omítek stěn do 50 % pl. - štukových				

PČ	Ty	Kód	Popis	MJ	Množství	J.cena [CZK]	Cena celkem [CZK]	Cenová soustava
9	K	612 42-1637.R00	Omitka vnitřní zdiva, MVC, štuková	m2	4,626	140,00	647,64	
	PP		Omitka vnitřní zdiva, MVC, štuková					
10	K	612 42-5931.RT2	Omitka vápenná vnitřního ostění - štuková, s použitím suché maltové směsi	m2	7,335	130,00	953,55	
	PP		Omitka vápenná vnitřního ostění - štuková, s použitím suché maltové směsi					
D	62		Upravy povrchů vnější				4 718,46	
11	K	622 42-1121.R00	Omitka vnější stěn, MVC, hrubá zatřena	m2	1,650	130,00	214,50	
	PP		Omitka vnější stěn, MVC, hrubá zatřena					
12	K	622 43-2111.R00	Omitka stěn umělého kámen	m2	6,810	350,00	2 383,50	
	PP		Omitka stěn umělého kámen					
13	K	622 47-1317.R00	Nátěr nebo nástřik stěn vnějších, složitost 1 - 2	m2	15,690	44,00	690,36	
	PP		Nátěr nebo nástřik stěn vnějších, složitost 1 - 2					
14	K	622 48-1211.R00	Montáž výtuzné sítě (perlinky) do stěrky-stěny	m2	6,810	130,00	885,30	
	PP		Montáž výtuzné sítě (perlinky) do stěrky-stěny					
15	K	622 49-1141.R00	Nátěr fasády hydrofobní 1 x	m2	6,810	80,00	544,80	
	PP		Nátěr fasády hydrofobní 1 x					
D	96		Bourání konstrukcí				5 563,21	
16	K	962 03-1136.R00	Bourání přiček z tvárnice tl. 15 cm	m2	4,860	50,00	243,00	
	PP		Bourání přiček z tvárnice tl. 15 cm					
17	K	962 03-2231.R00	Bourání zdiva z cihel pálených na MVC	m3	0,729	740,00	539,46	
	PP		Bourání zdiva z cihel pálených na MVC					
18	K	978 01-3191.R00	Otlučení omítek vnitřních stěn v rozsahu do 100 %	m2	4,860	80,00	388,80	
	PP		Otlučení omítek vnitřních stěn v rozsahu do 100 %					
19	K	978 03-6391.R00	Otlučení omítek z umělého kamene v rozsahu 100 %	m2	1,650	55,00	90,75	
	PP		Otlučení omítek z umělého kamene v rozsahu 100 %					
20	K	979 02-2011.R00	Očištění cihel plyných od MVC	m3	0,500	700,00	350,00	
	PP		Očištění cihel plyných od MVC					
21	K	979 08-2111.R00	Vnitrostavební doprava suti do 10 m	t	4,490	260,00	1 167,40	
	PP		Vnitrostavební doprava suti do 10 m					
22	K	979 08-2121.R00	Příplatek k vnitrost. dopravě suti za dalších 5 m	t	8,980	60,00	538,80	
	PP		Příplatek k vnitrost. dopravě suti za dalších 5 m					

PC	Ty	Kód	Popis	MJ	Množství	J.cena [CZK]	Cena celkem [CZK]	Cenová soustava
	23	K	979 98-1101.R00					
	PP		Kontejner, suť bez příměsí, odvoz a likvidace, 3 t	t	4,490	500,00	2 245,00	
	24	K	999 28-1105.R00					
	PP		Staveništní přesun hmot Přesun hmot pro opravy a údržbu do výšky 6 m	t	3,990	300,00	1 197,00	
	25	K	713 13-1130.R00					
	PP		Izolace tepelná stěn vložení do konstrukce	m2	0,405	100,00	40,50	
	26	K	283-759205R					
	PP		Deska fasádní polystyrenová EPS 70 F tl. 100 mm Deska fasádní polystyrenová EPS 70 F tl. 100 mm	m2	1,000	198,00	198,00	
	27	K	735 15-8230.R00					
	PP		Otopná tělesa Tlakové zkoušky panelových těles žřadých	kus	2,000	46,00	92,00	
	28	K	735 15-9340.R00					
	PP		Montáž panelových těles žřadých do délky 2820 mm	kus	2,000	320,00	640,00	
	29	K	735 29-1800.R00					
	PP		Demontáž konzol otopných těles do odpadu	kus	12,000	19,00	228,00	
	30	K	735 49-4811.R00					
	PP		Vypuštění vody z otopných těles	m2	2,160	30,00	64,80	
	31	K	R					
	PP		Nové připojení otopných těles na stávající rozvod	soubor	1,000	500,00	500,00	
	32	K	735 89-0801.R00					
	PP		Přemístění demont. hmot - otop. těles, H do 6 m Přemístění demont. hmot - otop. těles, H do 6 m	t	0,040	1 500,00	60,00	
	33	K	764 41-0850.R00					
	PP		Konstrukce klempířské Demontáž oplechování parapetů,rš od 100 do 330 mm	m	5,400	40,00	216,00	
	34	K	764 92-8106.R00					
	PP		Demontáž oplechování parapetů,rš od 100 do 330 mm Z+M oplech.parapetů z lak.plechu vč.rohů rš 400, K1 Z+M oplech.parapetů z lak.plechu vč.rohů rš 400, K1	m	5,500	380,00	2 090,00	

PČ	Ty	Kód	Popis	MJ	Množství	J.cena [CZK]	Cena celkem [CZK]	Cenova soustava
35	K	998 76-4101.R00	Přesun hmot pro klempířské konstr., výšky do 6 m	t	0,001	1 410,00	1,41	
	PP		Přesun hmot pro klempířské konstr., výšky do 6 m					
D	766		Konstrukce truhlářské				9 210,05	
36	K	766 11-2820.R00	Demontáž dřevěných stěn prosklených	m2	36,800	32,83	1 208,14	
	PP		Demontáž dřevěných stěn prosklených					
37	K	766 41-1811.R00	Demontáž obložení stěn panely velikosti do 1,5 m2	m2	20,250	69,14	1 400,09	
	PP		Demontáž obložení stěn panely velikosti do 1,5 m2					
38	K	766 42-1811.R00	Demontáž obložení podhledů panely do 1,5 m2	m2	8,000	110,00	880,00	
	PP		Demontáž obložení podhledů panely do 1,5 m2					
39	K	766 69-0010.RA0	Desky parapetní aglomer. dodávka a montáž, T1	m	6,500	880,00	5 720,00	
	PP		Desky parapetní aglomer. dodávka a montáž, T1					
40	K	998 76-6101.R00	Přesun hmot pro truhlářské konstr., výšky do 6 m	t	0,003	606,00	1,82	
	PP		Přesun hmot pro truhlářské konstr., výšky do 6 m					
D	767		Konstrukce zámečnické				2 817,68	
41	K	767 66-2110.R00	Montáž mříží pevných - šroubovaním	m2	0,960	300,00	288,00	
	PP		Montáž mříží pevných - šroubovaním					
42	K	Z1	Dodávka ocelových mříží, Z1	t	0,040	37 250,00	1 490,00	
	PP		Dodávka ocelových mříží, Z1					
43	K	767 99-6801.R00	Demontáž atypických ocelových konstr. do 50 kg	kg	61,000	17,00	1 037,00	
	PP		Demontáž atypických ocelových konstr. do 50 kg					
44	K	998 76-7101.R00	Přesun hmot pro zámečnické konstr., výšky do 6 m	t	0,003	894,00	2,68	
	PP		Přesun hmot pro zámečnické konstr., výšky do 6 m					
D	769		Otvorové prvky z plastu				80 200,00	
45	K	766 62-9310.R00	Montáž plastových stěn prosklených	m2	19,200	450,00	8 640,00	
	PP		Montáž plastových stěn prosklených					
46	K	P1	Dodávka prosklených dveří s nadsvětlíkem	kus	2,000	13 200,00	26 400,00	
	PP		Dodávka prosklených dveří s nadsvětlíkem					
47	K	P2	Dodávka výkladce s nadsvětlíkem	kus	2,000	19 500,00	39 000,00	
	PP		Dodávka výkladce s nadsvětlíkem					

PČ	Ty	Kód	Popis	MJ	Množství	J.cena [CZK]	Cena celkem [CZK]	Cenová soustava
48	K	P3	Dodávka plastového okna	kus	4,000	1 540,00	6 160,00	
PP								

D 787 Zaskívání								
PČ	Ty	Kód	Popis	MJ	Množství	J.cena [CZK]	Cena celkem [CZK]	Cenová soustava
49	K	787 70-0802.R00	Vysklívání vykladců skla plochého o pl. do 3 m ²	m ²	17,000	53,00	901,00	
PP								
50	K	787 70-0803.R00	Vysklívání vykladců skla plochého o pl. do 6 m ²	m ²	7,200	50,00	360,00	
PP								
							1 261,00	

TECHNICKÁ ZPRÁVA

název stavby : OPRAVA VÝKLADCE A SOUVISEJÍCÍ STAVEBNÍ ÚPRAVY
místo stavby : NÁDRAŽNÍ 633/91, MORAVSKÁ OSTRAVA
stavebník : STATUTÁRNÍ MĚSTO OSTRAVA, MĚSTSKÝ OBVOD MORAVSKÁ OSTRAVA A PŘÍVOZ,
Dr.E.BENEŠE 555/6, 72729 MORAVSKÁ OSTRAVA, IČ : 00845451
projektant : ING.EDVIN BARTOŠ, IČ : 12131385, SADOVÁ 2648/16, 702 00 OSTRAVA-MORAVSKÁ
OSTRAVA A PŘÍVOZ, ČKAIT 1101574

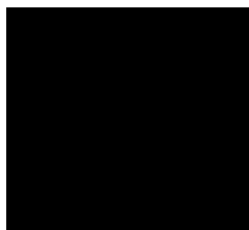

ING.EDVIN BARTOŠ
IČ 12131385

POPIS STÁVAJÍCÍHO STAVU

STÁVAJÍCÍ VÝKLADCE JSOU DVOJITÉ S DŘEVĚNÝM DEŠTĚNÍM OSTĚNÍ.
VSTUPNÍ DVEŘE JSOU V ÚROVNI INTERIÉROVÉ ČÁSTI KONSTRUKCE VÝKLADCE.
VÝKLADCE V LEVÉ ČÁSTI PARTERU BUDOVY JE MECHANICKY POŠKOZEN NÁRAZEM.
DÁLE JE POŠKOZENO ZDIVO SOKLU POD VÝKLADCEM A OTOPNÉ TĚLESO V INTERIÉRU.
CELÁ KONSTRUKCE VÝKLADCE A SOKLU JE POSUNUTA ZE SVÉ PŮVODNÍ POLOHY

DEMONTÁŽE

DEMONTÁŽE BUDOU PROVEDENY V TOMTO ROZSAHU :

VYSKLENÍ VÝPLNÍ VÝKLADCE Z DVEŘNÍCH KŘÍDEL A OKENNÍCH RÁMŮ A VYBOURÁNÍ DŘEVĚNÉHO RÁMU VÝKLADCE VČ. DEŠTĚNÍ.

DEMONTÁŽ OCELOVÝCH MŘÍŽÍ A KOVÝCH VÝPLNÍ OKENNÍCH OTVORŮ DO SUTERÉNU A DEMONTÁŽ OPLECHOVÁNÍ PARAPETŮ Z POZINKOVANÉHO PLECHU.

Z INTERIÉRU DEMONTÁŽ OTOPNÝCH TĚLES KTERÉ JSOU UMÍSTĚNY POD VÝKLADCI A VYBOURÁNÍ PODEZDÍVKY VÝKLADCE POPŘ. ODSTRANĚNÍ POTRUBÍ V PODEZDÍVCE.

Z EXTERIÉRU VYBOURÁNÍ POŠKOZENÉ ČÁSTI SOKLU, KTERÁ JE PROVEDENA Z CIHEL PLNÝCH PÁLENÝCH PRAVDĚPODOBNĚ NA VÁPENNOCEMENTOVOU MALTU. NEPOŠKOZENÉ CIHLY BUDOU OČIŠTĚNY A ULOŽENY PRO ZPĚTNÉ POUŽITÍ.

OTLUČENÍ NESOUDRŽNÉ NEBO POŠKOZENÉ OMÍTKY PO BOURÁNÍ VÝPLNÍ OTVORŮ.

NOVÉ SVISLÉ KONSTRUKCE

PROVEDE SE NOVÁ VYZDÍVKA ČÁSTI SOKLU. ZDIVO BUDE PROVEDENO Z CIHEL PLNÝCH NA MALTU VÁPENNOCEMENTOVOU (MOHOU SE POUŽÍT VYBOURANÉ CIHLY). PŘEDPOKLÁDANÁ TL. ZDIVA JE 450mm. V INTERIÉRU SE PROVEDE PODEZDÍVKA Z PÓROBETONOVÝCH TVÁRNIC P2-500 V TL.150mm.

VYZDĚNÉ KONSTRUKCE SE MEZI SEBOU PROPOJÍ ŽELEZOBETONOVOU ŘÍMSOU V TL.100-150mm, KTERÁ BUDE PROVEDENA Z BETONU PEVNOSTI C20/25 A VYZTUŽENA BETONÁŘKOU OCELÍ 10505. ŘÍMSA VYTVOŘÍ V DOZDÍVANÉ ČÁSTI NADPRAŽÍ OKENNÍM OTVORŮM DO SUTERÉNU A TAKÉ PROPOJÍ NOVOU PODEZDÍVKU V INTERIÉRU SE STÁVAJÍCÍM PONECHANÝM ZDIVEM.

Z DŮVODU ELIMINACE TEPELNÉHO MOSTU SE DO KONSTRUKCE ŘÍMSY UMÍSTÍ DESKY Z PĚNOVÉHO POLYSTYRENU EPS70 TL.100mm.

NOVÉ VÝPLNĚ OTVORŮ

NOVÉ VÝKLADCE A VSTUPNÍ DVEŘE BUDOU MÍT PLASTOVÝ RÁM S MINIMÁLNĚ PĚTKOMOROVÝM PROFILEM SE SOUČINITĚLEM PROSTUPU TEPLA $U_w = 1,2 \text{ W}/(\text{m}^2\text{K})$ dle ČSN 730540-2. ZASKLENÍ BUDE PROVEDENO IZOLAČNÍM DVOJSKLEM. BARVA RÁMŮ A KŘÍDEL BUDE Z VNĚJŠÍ STRANY IMITACE DŘEVA, Z VNITŘNÍ STRANY BÍLÁ.

VÝKLADCE BUDOU OSAZENY DO POZICE VNĚJŠÍ ROVINY ODSTRANĚNÉHO VÝKLADCE. DVEŘE BUDOU OSAZENY DO STEJNÉ ROVINY A BUDOU S VÝKLADCI PROPOJENY.

DVEŘE BUDOU JEDNOKŘÍDLOVÉ A BUDOU MÍT PEVNÝ NADSVĚTLÍK. VÝKLADCE BUDOU PEVNĚ SE DVĚMI SKLOPNÝMI NADSVĚTLÍKY. KOVÁNÍ BUDE CELOOBVODOVÉ. OVLÁDÁNÍ SKLÁPĚNÍ OBOU KŘÍDEL NADSVĚTLÍKŮ BUDE MECHANICKÝM OTVÍRAČEM POMOCÍ KLIČKY (PŘEVOD Z KLIČKY K ZÁMKOVÉMU OTVÍRAČÍ LANKEM V OCELOVÉ TRUBCE).

PŘIPOJOVACÍ SPÁRA MEZI OSTĚNÍM A RÁMEM BUDE UTĚSNĚNA NÍZKOEXPANZNÍ PUR PĚNOU A SYSTÉMOVÝMI TĚSNÍCÍMI PÁSKAMI Z INTERIÉROVÉ I EXTERIÉROVÉ STRANY.

NOVÁ OKNA DO 1.PP BUDOU PLASTOVÁ BEZ POŽADAVKU NA SOUČINITĚLE PROSTUPU TEPLA. OTEVÍRÁNÍ KŘÍDLA BUDE SKLOPNÉ. PŘIPOJOVACÍ SPÁRA MEZI OSTĚNÍMA RÁMEM BUDE UTĚSNĚNA NÍZKOEXPANZNÍ PUR PĚNOU.

PŘED SKLEPNÍ OKNA SE OSADÍ OCELOVÉ MŘÍŽE. RÁM S KOTEVNÍMI PRVKY A VÝPLŇ TAHOKOVEM S KOSOČTVERCOVÝMI OKY. POVRCHOVÁ ÚPRAVA SE PROVEDE KOVÁŘSKOU BARVOU VE TŘECH VRSTVÁCH (1 VRSTVA 40 μ m).

Z EXTERIÉRU SE PROVEDE NOVÉ OPLECHOVÁNÍ PARAPETŮ OKEN Z PLECHŮ Z POPLASTOVANOU ÚPRAVOU TL. 0,7mm DLE ČSN 73 3610.

Z INTERIÉRU SE NA ŘÍMSU OSADÍ DŘEVOTŘÍSKOVÝ PARAPET S NOSEM. PARAPET BUDE SLOŽEN ZE TŘÍ DÍLŮ. LEPENÍ PARAPETU BUDE PROVEDENO NÍZKOEXPANZNÍ PUR PĚNOU.

POVRCHOVÉ ÚPRAVY STĚN

V INTERIÉRU BUDOU PROVEDENY OPRAVY OMÍTEK KOLEM RÁMŮ NOVĚ OSAZENÝCH VÝPLNÍ. POUŽIJÍ SE ZAČIŠŤOVACÍ LIŠTY Z PVC. BUDOU OPRAVENY POŠKOZENÉ ČÁSTI OMÍTKY PO ODSTRANĚNÍ PŮVODNÍCH VÝPLNÍ.

NOVĚ SE PROVEDE ŠTUKOVÁ VÁPENNOCEMENTOVÁ OMÍTKA PODEZDÍVKY Z PÓROBETONU.

V EXTERIÉRU BUDOU ODSTRANĚNY POŠKOZENÉ ČÁSTI OMÍTKY A PROVEDE SE OPRAVA OMÍTEK KOLEM RÁMŮ NOVĚ OSAZENÝCH VÝPLNÍ. POUŽIJÍ SE ZAČIŠŤOVACÍ LIŠTY Z PVC.

V SOKLOVÉ ČÁSTI SE PROVEDE ODSTRANĚNÍ NESOUDRŽNÝCH ČÁSTÍ STÁVAJÍCÍ POVRCHOVÉ ÚPRAVY. NOVĚ VYZDĚNÁ ČÁST SOKLU BUDE OPATŘENA HRUBOU, ZATŘENOU VÁPENNOCEMENTOVOU OMÍTKOU. PO ZASCHNUTÍ OMÍTKY SE PROVEDE VYZTUŽENÍ STĚRKOVOU VRSTVOU Z CEMENTOVÉHO LEPIDLA DO KTERÉHO BUDE VLOŽENA VÝZTUŽNÁ SÍTKA. KONEČNÁ POVRCHOVÁ ÚPRAVA BUDE PROVEDENA OMÍTKOU - UMĚLÝM KAMENEM V TL. 15mm A BUDE OPATŘENA HYDROFOBNÍM NÁTĚREM.

SOUČÁSTÍ POVRCHOVÝCH ÚPRAV JE POUŽITÍ ODPOVÍDAJÍCÍHO TYPU PENETRACÍ V ZÁVISLOSTI NA APLIKOVANOU VRSTVU.

BAREVNOST POVRCHOVÝCH ÚPRAV BUDE ŘEŠENA OBDOBNĚ JAKO STÁVAJÍCÍ.

OTOPNÉ TĚLESA

NA PODEZDÍVKU VÝKLADCŮ SE ZPĚT OSADÍ OTOPNÁ TĚLESA. KAŽDÉ TĚLESO BUDE ZAVĚŠENO NA 6ks KONZOL OSAZENÝCH DO PODEZDÍVKY. NOVĚ SE PROVEDE PŘIPOJENÍ OTOPNÝCH TĚLES NA STÁVAJÍCÍ ROZVOD ÚT. PŘIPOJENÍ BUDE PROVEDENO TAK, ABY NEKOLIDOVALO S NOVĚ NAVRŽENÝMI KONSTRUKCEMI. PŘIPOJOVACÍ POTRUBÍ BUDE VEDENO PODLE POTŘEBY V INTERIÉROVÉ PODEZDÍVCE POPŘ. PO PILÍŘI MEZI VÝKLADCI.

PO DOPOJENÍ OTOPNÝCH TĚLES SE PROVEDE JEJICH NAPUŠTĚNÍ A TLAKOVÁ ZKOUŠKA.

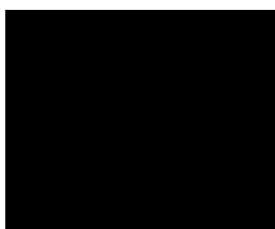

PŮDORYS

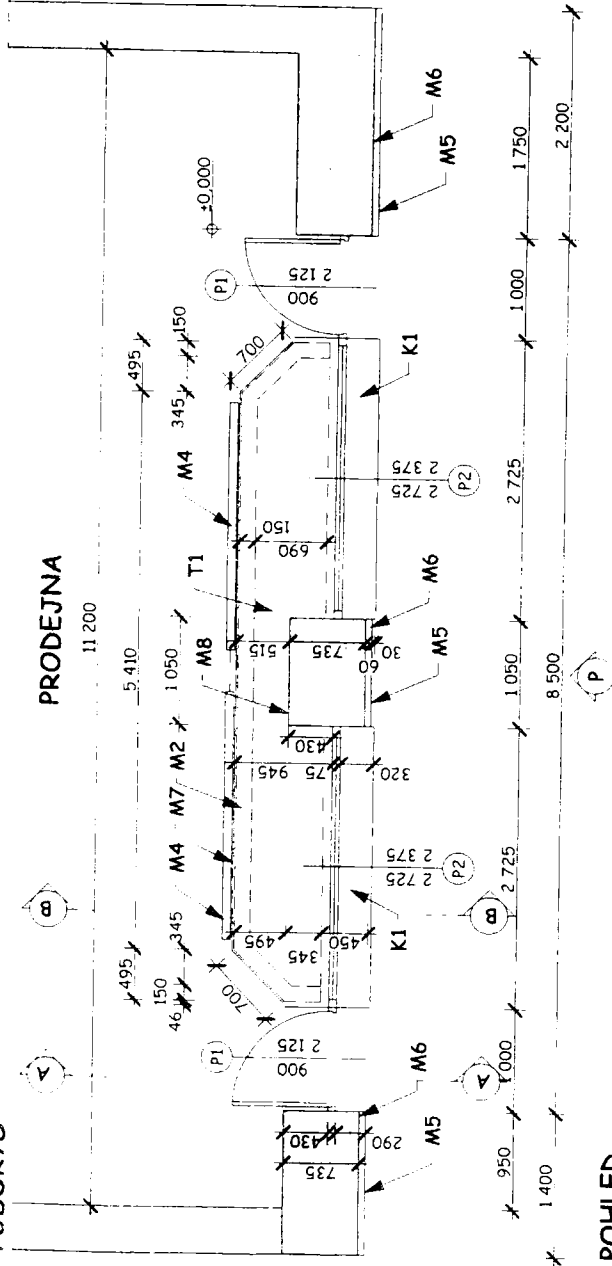

POHLED

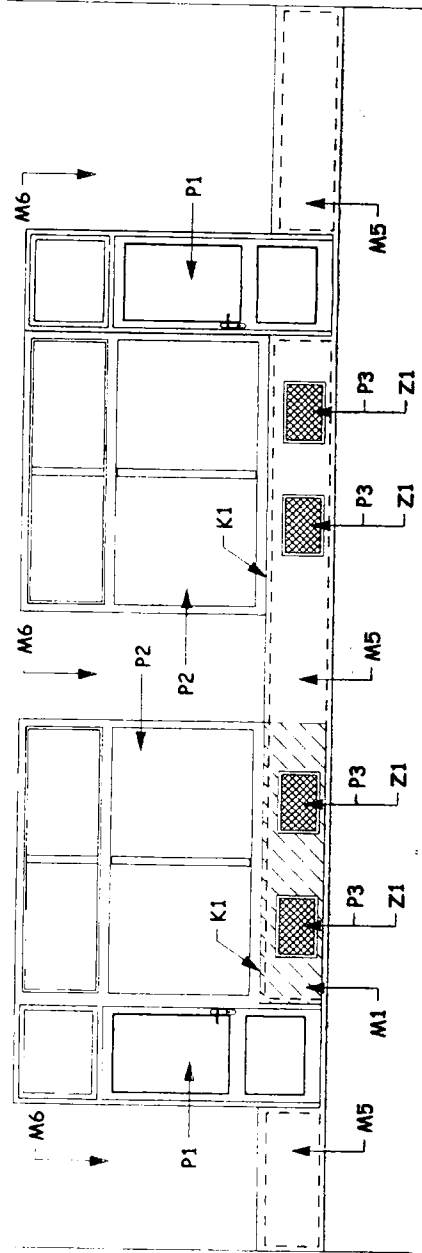

LEGENDA

- M1 - VZDÍVKA SOKLU Z CÍHEL PLYŇNÝCH NA MALTU MVC (JE MOŽNÉ POUŽÍT OČIŠŤENÉ CÍHLY Z PŘEDCHOZÍHO BOURÁNÍ)
- M2 - HRUBÁ VÁPNOCEMENTOVÁ OMÍTKA
- M3 - VZDÍVKA PŘÍČKY Z POROBETONOVÝCH TVÁRNIC P2-500 TL 150mm
- M4 - ŽELEZOBETONOVÁ DESKA C20/25, OCEL 10505
- M5 - ZPĚTNÁ MONTÁŽ OTOPNÝCH TĚLES VČ. ÚPRAVY PŘIPOJENÍ
- M6 - VNĚJŠÍ POUVRCHOVÁ ÚPRAVA - UMĚLÝ KÁMEN A HYDROFURNÍ NÁTĚR
- M7 - NÁTĚR VNĚJŠÍ OMÍTKY
- M8 - VNITŘNÍ ŠTUKOVÁ VÁPNOCEMENTOVÁ OMÍTKA
- M9 - OPRAVA VNITŘNÍ ŠTUKOVÁ VÁPNOCEMENTOVÉ OMÍTKY

LEGENDA HMOT V ŘEZECH

- STAVAJÍCÍ KONSTRUKCE
- ZDIVO Z CÍHEL PLYŇNÝCH, MVC
- ZDIVO Z POROBETONOVÝCH TVÁRNIC
- ŽELEZOBETONOVÁ DESKA
- TEPELNÁ IZOLACE EPS70

LEGENDA HMOT V POHLEDU

- VZDÍVKA SOKLU
- VNĚJŠÍ OMÍTKA UMĚLÝ KÁMEN



ŘEZ A-A

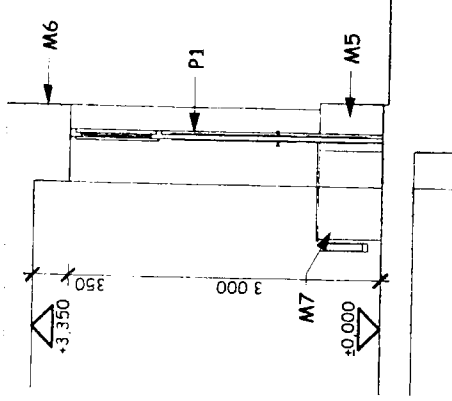

ŘEZ B-B

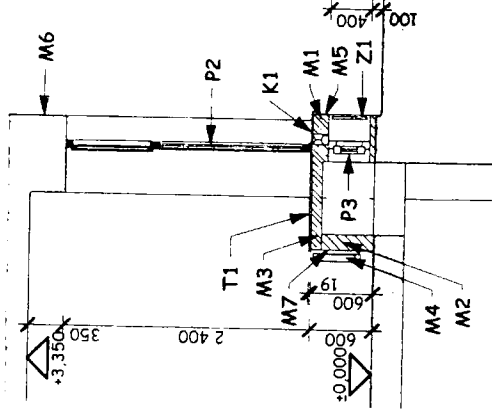

VÝKLADEK NOVÝ STAV

NÁZEV STAVBY	OPRAVA VÝKLADEK A SOUVISEJÍCÍ STAVEBNÍ ÚPRAVY
MÍSTO STAVBY	NÁDRAŽNÍ 633/91, MORAVSKÁ OŠTRAVA
STAVEBNÍK	STATUTÁRNÍ MĚSTO OŠTRAVA, MĚSTSKÝ OBVOD MORAVSKÁ OŠTRAVA A PŘÍVOZ Dr. E. BENEŠE 555/6, 72729 MORAVSKÁ OŠTRAVA, IČ.00845451
ST. PROJEKTANT	ING. EDVÍN BARTOŠ, NA STRÁNÍ 410, 74247 HLÁDKÉ ŽIVOTICE, IČ.12131385
ST. PROJEKTU	PRO REALIZACI STAVBY
DATUM	29.1.2018

D - 102

1:50

VÝPIS PLASTOVÝCH VÝROBKŮ

VÝPIS KLEMPÍŘSKÝCH VÝROBKŮ

Č	NÁHLED	POPIS	Š x V (mm)	KS
P1		PLASTOVÉ DVEŘE S PEVNÝM NADSVĚTLÍKEM, SOUČINITEL PROSTUPU TEPLA MIN $U_w=1,2W/(m^2K)$, ZASKLENÍ IZ DVOJSKLEM, ZÁVĚSY, BEZPEČNOSTNÍ KOVÁNÍ, Z VNĚJŠÍ I VNITŘNÍ STRANY KLIKA, PŘIPOJOVACÍ SPÁRA - PÁSKA-PUR-PÁSKA, ROZMĚRY DLE MĚŘENÍ DODAVATELE	900x2 125	2
P2		PLASTOVÉ VÝKLADCE PEVNĚ SE SKLOPNÝM NADSVĚTLÍKEM, SOUČ PROSTUPU TEPLA MIN $U_w=1,2W/(m^2K)$ DLE ČSN 730540-2, ZASKLENÍ IZ DVOJSKLEM, DVOJITĚ TĚSNĚNÍ, KOVÁNÍ, CELOOBVODOVÉ, PŘIPOJ SPÁRA-PÁSKA-PUR-PÁSKA, ROZMĚRY DLE MĚŘENÍ DODAVATELE	2 725x2 375	2
P3		OVĚTRÁČEK VE VÝŠCE MAX.1,5m PLASTOVÁ OKNA, SKLOPNÁ, BEZ POŽADAVKU NA SOUČINITEL PROSTUPU TEPLA, ZASKLENÍ IZOLACNÍM DVOJSKLEM, KOVÁNÍ CELOOBVODOVÉ, PŘIPOJOVACÍ SPÁRA :PUR PĚNA, BARVA BÍLÁ, ROZMĚRY DLE MĚŘENÍ DODAVATELE	600x400	4

VÝPIS ZÁMEČNICKÝCH VÝROBKŮ

Č	NÁHLED	POPIS	ROZMĚR	KS
Z1		OCĚLOVÉ MŘÍŽE NA SKLEPNÍ OKNA - RÁM S KOTEVNÍMI PRVKY, VYPLŇ TAHOKOVEM S KOSOČTVERCOVÝMI OKY	ROZMĚRY DLE MĚŘENÍ DODAVATELE	4

K1

OPLECHOVÁNÍ PARAPETU PLECHEM S POPLASTOVANOU ÚPRAVOU TL 0,7mm, KOTVENÍ POMOČÍ ZATAHOVACÍHO PLECHU, PŘEDSAZENÍ min.30mm, SVĚSLÝ OHYB 50mm, OSTATNÍ ROZMĚRY PODLE MĚŘENÍ DODAVATELE

VÝPIS TRUHLÁŘSKÝCH VÝROBKŮ

T1

DŘEVOTŘÍSKOVÝ PARAPET SLOŽENÝ ZE TŘÍ DÍLŮ TL.17(19)mm S NOSEM 40mm
OSTATNÍ ROZMĚRY PODLE MĚŘENÍ DODAVATELE

VÝPIS VÝROBKŮ NOVÝ STAV

NÁZEV STAVBY	OPRAVA VÝKLADCE A SOUVISEJÍCÍ STAVEBNÍ ÚPRAVY
MÍSTO STAVBY	NÁDRAŽNÍ 633/91, MORAVSKÁ OSTRAVA
STAVEBNÍK	STATUTÁRNÍ MĚSTO OSTRAVA, MĚSTSKÝ OBVOD MORAVSKÁ OSTRAVA A PŘÍVOZ, Dr. E. BENEŠE 555/6, 72729 MORAVSKÁ OSTRAVA, IČ:00845451
PROJEKTANT	ING. EDVIN BARTOŠ, NA STRÁNĚ 410, 74247 HLADKÉ ŽIVOTICE, IČ:12131385
ST. PROJEKTU	PRO REALIZACI STAVBY
DATUM	29.1.2018

ČESTNÉ PROHLÁŠENÍ O VYUŽITÍ PODDODAVATELŮ

Název veřejné zakázky:

„Výměna výkladců a související stavební úpravy domu na ul. Nádražní 633/91, Ostrava Přívoz“

zadávaná jako zakázka malého rozsahu v souladu s ust. §§ 27, 31 a 6 zákona č. 134/2016 Sb., o zadávání veřejných zakázek (dále jen „zákon“)

Zadavatel veřejné zakázky:

Název: Statutární město Ostrava, městský obvod Moravská Ostrava a Přívoz
Sídlo: nám. Dr. E. Beneše 555/6, 729 29 Ostrava
IČ: 00845451

Dodavatel:

Název: PROFIZA s.r.o.
Sídlo: Podzámčí 847, 763 31, Brumov-Bylnice - Brumov
IČ: 29244935
Zastoupený: Danielem Balouškem, jednatelem společnosti

(dodavatel doplní své identifikační údaje)

Dodavatel tímto

prohlašuje, že nehodlá využít k plnění veřejné zakázky poddodavatele

V Ostravě, dne



PROFIZA s.r.o.





4935

Daniel Baloušek, jednatel společnosti

OSTRAVA!!!
MORAVSKÁ OSTRAVA
A PŘÍVOZ

Seznam kontaktů zhotovitele:

Kontaktní osoba	Funkce	Telefon	Elektronická adresa
Daniel Baloušek	jednatel		

V Ostravě, dne 



Daniel Baloušek, jednatel společnosti