

NÁDRAŽNÍ 80
VÝMĚNA VÝKLADCŮ

1.1.1. TECHNICKÁ ZPRÁVA



ING. VLADIMÍR SLONKA
Ztracená 231
739 34 Šenov

ÚNOR 2017

Příloha č.1 ZD
Příloha č. 1 Smlouvy o dílo

ZADAVATEL: Statutární město Ostrava,
MObv. Moravská Ostrava a Přívoz
nám.Dr.E. Beneše 555/6
729 29 Ostrava

NÁZEV AKCE : „Nádražní 80 – výměna výkladců“

ZODPOVĚDNÝ PROJEKTANT : Ing. Iveta Macečková, AI v oboru PS, člen ČKAIT
☎ 602 767 635, E-mail : imaceckova@seznam.cz

VYPRACOVAL : Bc. Lukáš Pitra

PROJEKTANT STAVBY : Ing.Vladimír SLONKA
Ztracená 231
739 34 Šenov
autorizovaný inženýr v oboru IP00 pozemní stavby
ČKAIT pod číslem 1101561

Projekce:
Nádražní 20
702 00 Moravská Ostrava

OBSAH

1. Úvod	4
• předmět projektové dokumentace	4
• cíl projektové dokumentace	4
2. Základní údaje	4
• Identifikace objektu	4
• přehled výchozích údajů	5
3. Současný stav	5
• svislé obvodové konstrukce	5
• vodorovné konstrukce	5
• podlahy	5
• úprava povrchů	5
○ vnitřní omítky v prodejně	5
○ vnější omítky	5
• výplně otvorů	5
• dotčené instalace	6
○ elektroinstalace	6
○ topení	6
4. Navrhovaný stav	6
• viz. projektová dokumentace	6
5. Skutečné provedení	6
• svislé konstrukce	6
• vodorovné konstrukce	6
• podlahy	6
• úpravy povrchů	6
○ vnější omítky	6
○ vnitřní omítky v prodejně	7
• výplně otvorů	7
• dotčené instalace	7
○ elektroinstalace	7
○ topení	7
6. Nakládání s odpady	7

1. ÚVOD

PŘEDMĚT PROJEKTOVÉ DOKUMENTACE

Předmětem projektové dokumentace je demontáž a výměna stávajících dřevěných výkladců za nové dřevěné či hliníkové. (dle objednatele)

CÍL PROJEKTOVÉ DOKUMENTACE

Projektová dokumentace bude sloužit pro výběr zhotovitele a pro realizaci stavby.

2. ZÁKLADNÍ ÚDAJE

IDENTIFIKACE OBJEKTU

Stavba: č.p. 694

Obec: [Ostrava \[554821\]](#)

Část obce: [Moravská Ostrava \[413950\]](#)

Katastrální území: [Moravská Ostrava \[713520\]](#)

Číslo LV: [7424](#)

Na parcele: [1252/7](#)

Typ stavby: budova s číslem popisným

Způsob využití: objekt k bydlení

Jednotky v budově: [694/2](#), [694/3](#), [694/4](#), [694/5](#), [694/901](#), [694/902](#)

Dotčený objekt se nachází v centru města v uliční zástavbě na ulici Nádražní, v památkové zóně. Jedná se o bytový dům, jednotky 2 - 5 ve vlastnictví soukromých vlastníků, jednotka 694/901 a 694/902 sloužící jako prodejny, ve vlastnictví SMO.

Úpravy se dotknou pouze části 1.NP, ve které je bývalá provozovna obchodu s potravinami.

Budova je postavena v tradiční cihelné technologii.

PŘEHLED VÝCHOZÍCH ÚDAJŮ

- Zaměření stávajícího stavu projektantem
- Fotodokumentace
- Prohlídka se zástupcem SMO

3. SOUČASNÝ STAV

SVISLÉ OBVODOVÉ KONSTRUKCE

Nosnou konstrukci domu tvoří zděné stěny, po obvodu tloušťky 450mm.

VODOROVNÉ KONSTRUKCE

Strop v interiéru je řešen pomocí SDK podhledu ve výšce 2800 mm nad podlahou a je v celé ploše místnosti.

PODLAHY

Podlaha v prodejní části je z keramické dlažby.

ÚPRAVA POVRCHŮ

Vnitřní omítky v prodejně

Stávající omítky stěn a stropů jsou hladké štukové. V místech mezi výkladci je povrch řešen pomocí dřevěných prken a fošen. Na spodním parapetu je koberec. Strop je snížen pomocí SDK podhledu.

Vnější omítky

Celá fasáda parteru od soklíku z umělého kamene po římsu mezi 1. a 2. NP je řešena omítkou a malbou ve světle oranžové barvě.

VÝPLNĚ OTVORŮ

V prodejnách jsou staré dřevěné výkladce z venkovní i vnitřní strany zasklené jednoduchým sklem do dřevěného rámu.

Výkladec se vstupními dveřmi je z poloviny otevíravý. Druhý výkladec je otevíravý v 1/3 svého dělení. (viz.výkresová dokumentace)

Druhý výkladec je z vnitřní strany opatřen ochranou ocelovou mříží. Ochrannou mříží, situovanou z venkovní strany je zabezpečen i hlavní vstup do prodejny.

Pod výkladcem se vstupními dveřmi je ve fasádě mřížka z drátěného pletiva, která kryje sklepní okénko s nepoužívaným shozem otopu.

U hlavního vstupu do prodejny je situováno vstupní vyrovnávací schodiště o počtu stupňů dva výšky 170 mm a rozdílných šířek stupnic.

DOTČENÉ INSTALACE

Elektroinstalace

U výkladce bez vstupních dveří se nachází mezi vnějším a vnitřním výkladcem zářivka napojena na elektroinstalaci k ní vedenou.

Topení

Zůstává beze změn.

4. NAVRHOVANÝ STAV

Viz. Projektová dokumentace.

5. SKUTEČNÉ PROVEDENÍ

SVISLÉ KONSTRUKCE

Do nosných konstrukcí se nezasahovalo.

VODOROVNÉ KONSTRUKCE

Nedošlo k dotčení.

PODLAHY

K dotčení podlahy dojde jen v případě zvětšení délky zapuštění vstupních dveří směrem do interiéru. Tím dojde ke zvýšení délky a plochy druhého stupnice (na 600 mm). Celé vstupní schodiště bude opraveno za pomoci protiskluzové a mrazuvzdorné keramické dlažby a to včetně stupnice a podstupnice.

ÚPRAVA POVRCHŮ

Vnější omítky

Vnější omítky budou sanovány, nesoudržné části oklepány a místa zpětně omítnuty.

Vnitřní omítky v prodejně

Vnitřní štukové omítky v prodejnách byly dotčeny výměnou výkladců. Byly proto po odstranění výkladových skříní otlučeny i kolem výkladců na dotčených plochách, zdivo bylo vyrovnáno a provedly se nové štukové omítky s vymalováním bílou barvou (jen dotčené stěny).

VÝPLNĚ OTVORŮ

Výkladce

Stávající výkladce jsou vyměněny za nové dřevěné z masivu dub, zasklené izolačním dvojsklem s bezpečnostním sklem s rámečkem se zlepšenou tepelnou izolací v hnědé barvě. Tvar výkladců viz. pohledy a tabulky PSV. Dřevěné konstrukce výplní jsou natřeny kvalitním ochranným lazurovacím nátěrem včetně důkladné penetrace dřeva.

Vstupní dveře jsou ze 2/3 prosklené(viz.pohled) – zasklení izolačním bezpečnostním dvojsklem s rámečkem se zlepšenou tepelnou izolací v hnědé barvě, opatřené nerezovým matným madlem, cylindrickým zámkem, přídatným zámkem a zámkem s vratnou pružinou. Na dveřích je instalován samozavírač a panty s bezpečnostní ochranou proti vysazení s krytem.

Vzhledem k tomu, že nový vstup do provozovny je zapuštěn směrem do interiéru, je zapotřebí přidat i další výklad, ten bude kolmý na rám hlavních vstupních dveří(viz.Řez 1-1' a výpis PSV). Nadpraží zapuštěných vstupních dveří bude zakryto dřevěnými deskami spojenými na pero a drážku(viz.Řez 1-1').

Před výrobou výkladců bude dodavatelem zpracována výrobní dokumentace.

DOTČENÉ INSTALACE

Elektroinstalace

Veškerá elektroinstalační vedení zasahující do výkladců se demontovalo, spínače a ovladače reklam byly osazeny do stěny v blízkosti výkladců. Stávající reklamy byly odstraněny.

Topení



V prodejně pod vnitřními výkladci je situováno topení, které bude ponecháno, popřípadě opatřeno novým nátěrem.

6. NAKLÁDÁNÍ S ODPADY

Staveništní suť z prováděných prací bude přímo odvážena na řízené skládky na území Ostravy a bude s ní naloženo dle zákona.

Příloha č.1 ZD
Příloha č. 1 Smlouvy o dílo

PROJEKT ŘEŠÍ VÝMĚNU VÝPLNĚ V NEBYTOVÝCH PROSTORECH.
STÁVAJÍCÍ DVOJITÉ VÝPLNĚ ZASKLENÉ JEDNÍM SKLEM V DŘEVĚNÉM RAMU
BUDDOU NAHRAZENY NOVÝMI VÝPLNĚMI Z DŘEVĚNÉHO DUBOVÉHO MASIVU NEBO HLINÍKU
ZASKLENÉ IZOLAČNÍM DVOJSKLEM S BEZPEČNOSTNÍM SKLEM.

ZODP.PROJEKTANT	VYPRACOVAL	
ING.I. MACĚČKOVÁ	BC. L. PITRA 	
INVESTOR	SMO, městský obvod Moravská Ostrava a Přívoz Prokešovo náměstí 1803/8, Ostrava – Moravská Ostrava,729 30	
AKCE	NÁDRAŽNÍ 694/80 - VÝMĚNA VÝKLADCŮ	FORMÁT 1x A4
MÍSTO	par.č. 1252/7, k. ú. Moravská Ostrava [713520]	DATUM 02/2017
OBSAH	VÝPISY PSV	STUPEŇ DSP, DPS
		MĚŘÍTKO 1:50
		VÝKRES Č. 05 ZAK.Č. 1703

VÝKLADCE

LIST č. : **1**

AKCE : VÝMĚNA VÝKLADCŮ – NÁDRAŽNÍ 80
 OBJEKT : BYTOVÝ DŮM
 ZAKÁZKOVÉ ČÍSLO : 1703

OZN.	SCHÉMA	ROZMĚR (mm)	POPIS	ZASKLENÍ	BARVA	CELKEM KS
1		3180x3000	NOSNÁ K-CE (RÁMY) DŘEVĚNÁ POPŘ.KOVOVÁ (AL) VEL.2210x2100mm,VÝPLŇ VÝKLADCE PEVNÁ PROSKLENÁ SKLAPĚČÍ NADSVĚTLÍK 2210x900mm PEVNĚ ZASKLENÝ NADSVĚTLÍK 970x900mm VNITŘNÍ PARAPET VSTUPNÍ DVEŘE LEVÉ VEL. 800x2400mm	VIZ. SOUHRNNÝ POPIS VÝROBKU bezpečnostní sklo	STŘEDNĚ HNĚDÁ LAZURA	1
2		3180x3000	NOSNÁ K-CE (RÁMY) DŘEVĚNÁ VEL.3180x2100mm,VÝPLŇ VÝKLADCE PEVNÁ PROSKLENÁ SKLAPĚČÍ NADSVĚTLÍKY 2x 1590x900mm VNITŘNÍ PARAPET	VIZ. SOUHRNNÝ POPIS VÝROBKU bezpečnostní sklo	STŘEDNĚ HNĚDÁ LAZURA	1

Příloha č.1 ZD
Příloha č. 1 Smlouvy o dílo

AKCE : VÝMĚNA VÝKLADCŮ – NADRAŽNÍ 80
OBJEKT : BYTOVÝ DŮM
ZAKÁZKOVÉ ČÍSLO : 1703

VEŠKERÉ ROZMĚRY OVĚŘIT NA MÍSTĚ STAVBY

VÝKLADCE

LIST č : **2**

OZN.	SCHÉMA	ROZMĚR(mm)	POPIS	ZASKLENÍ	BARVA	CELKEM KS
2 1			NOSNÁ K-CE (RÁMY) KOVOVÁ (AL) VEL.3180x2100mm,VÝPLŇ VÝKLADCE PEVNÁ PROSKLENÁ SKLAPĚCÍ NADSVĚTLÍKY 2x 1590x900mm VNITŘNÍ PARAPET	VIZ. SOUHRNNÝ POPIS VÝROBKU bezpečnostní sklo	STŘEDNĚ HNĚDÁ RAL	1
3 1		800x2100	NOSNÁ K-CE (RÁMY) DŘEVĚNÁ POPŘ.KOVOVÁ (AL) VÝPLŇ VÝKLADCE PEVNÁ PROSKLENÁ BOČNÍ VÝKLAD U ZAPUŠTĚNÉHO VSTUPU	VIZ. SOUHRNNÝ POPIS VÝROBKU bezpečnostní sklo	STŘEDNĚ HNĚDÁ LAZURA RAL	1

VEŠKERÉ ROZMERY OVERIT NA MÍSTĚ STAVBY

AKCE : VÝMĚNA VÝKLADCŮ – NADRAŽNÍ 80
 OBJEKT : BYTOVÝ DŮM
 ZAKÁZKOVÉ ČÍSLO : 1703

VÝKLADCE

LIST č : **3**

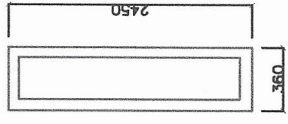
OZN.	SCHÉMA	ROZMĚR(mm)	POPIS	ZASKLENÍ	BARVA	CELKEM KS
4		360x2450	NOSNÁ K-CE (RÁMY) DŘEVĚNÁ POPŘ.KOVOVÁ (AL) VÝPLŇ VÝKLADCE PEVNÁ PROSKLENÁ BOČNÍ VÝKLAD U ZAPUŠTĚNÉHO VSTUPU	VIZ. SOUHRNNÝ POPIS VÝROBKU bezpečnostní sklo	STŘEDNĚ HNĚDÁ LAZURA RAL	1

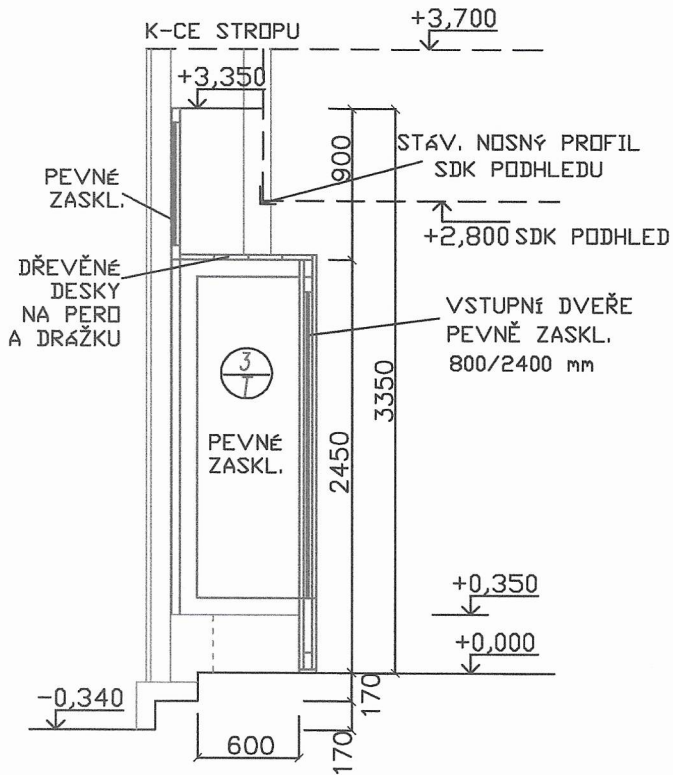

VÝKLADCE - NOVÝ STAV - ŘEZ 1-1'

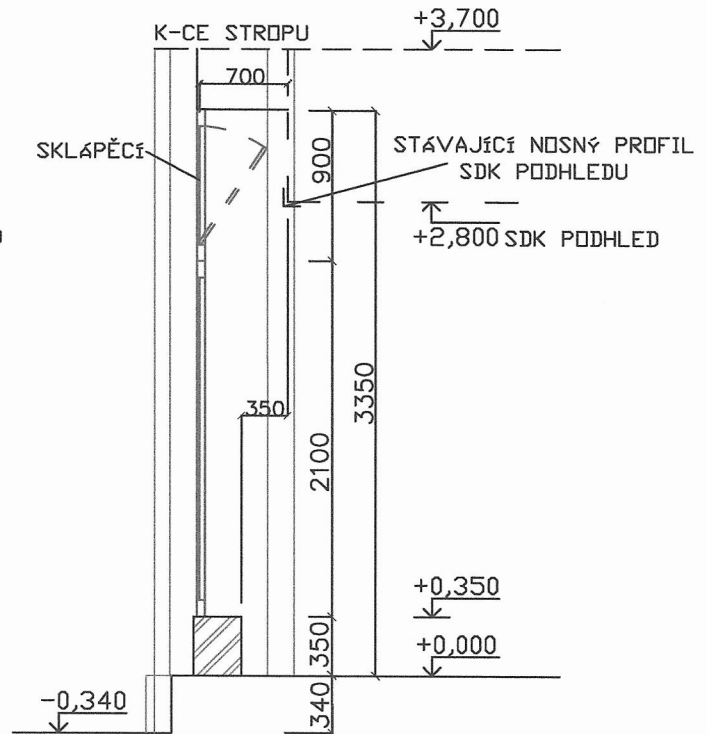

VÝKLADCE - NOVÝ STAV - ŘEZ 2-2' A 3-3'



LEGENDA

-  STÁVAJÍCÍ ZDIVO
-  STÁVAJÍCÍ KONSTRUKCE
-  NOVÉ KONSTRUKCE

PROJEKT ŘEŠÍ VÝMĚNU VÝPLNĚ V NEBYTOVÝCH PROSTOŘECH.
STÁVAJÍCÍ DVOJITĚ VÝPLNĚ ZASKLENÉ JEDNĚM SKLEM V DŘEVĚNÉM RAMU
BUDDOU NAHRAZENY NOVÝMI VÝPLNĚMI Z DŘEVĚNÉHO DUBOVÉHO MASIVU NEBO HLINÍKU
ZASKLENÉ IZOLAČNÍM DVOJSKLEM S BEZPEČNOSTNÍM SKLEM.

ZODP.PROJEKTANT	VYPRACOVAL	
ING.I. MACEČKOVÁ	BC. L. PITRA <i>lp</i>	
INVESTOR	SMO, městský obvod Moravská Ostrava a Přívoz Prokešovo náměstí 1803/8, Ostrava – Moravská Ostrava, 729 30	
AKCE	NÁDRAŽNÍ 694/80 - VÝMĚNA VÝKLADCŮ	FORMÁT 1x A4
MÍSTO	par.č. 1252/7, k. ú. Moravská Ostrava [713520]	DATUM 02/2017
OBSAH	VÝKLADCE - NOVÝ STAV - ŘEZY	STUPEŇ DSP, DPS
		MĚŘITKO 1:50
	VÝKRES Č. 04	ZAK.Č. 1703

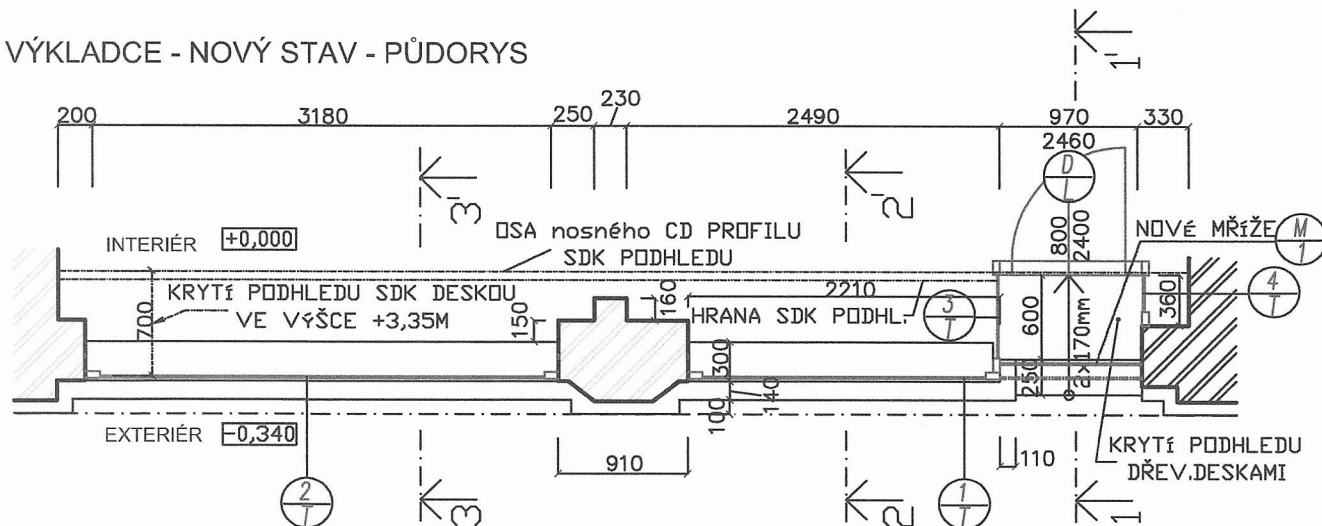

VÝKLADCE - NOVÝ STAV - PŮDORYS



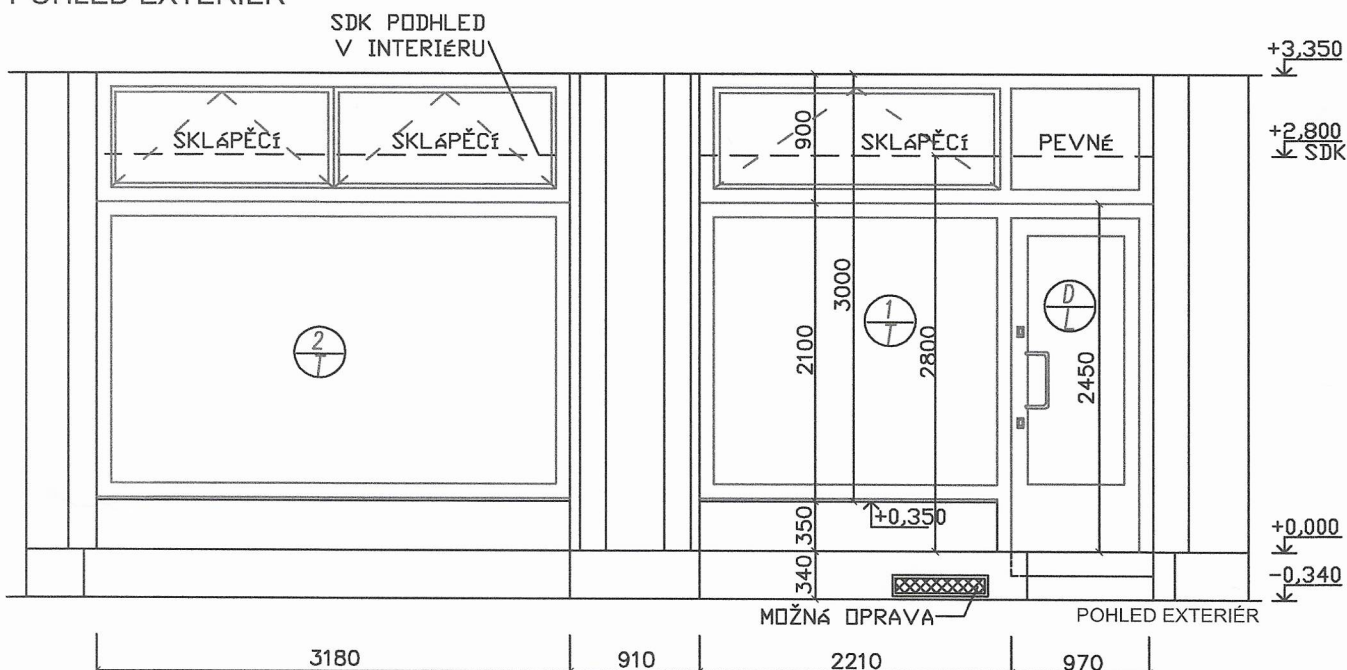

POHLED EXTERIÉR

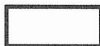
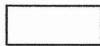

LEGENDA

-  STÁVAJÍCÍ ZDIVO
-  STÁVAJÍCÍ KONSTRUKCE
-  NOVÉ KONSTRUKCE

PROJEKT ŘEŠÍ VÝMĚNU VÝPLNĚ V NEBYTOVÝCH PROSTORECH.
STÁVAJÍCÍ DVOJITÉ VÝPLNĚ ZASKLENÉ JEDNÍM SKLEM V DŘEVĚNÉM RAMU
BUDDU NAHRAZENY NOVÝMI VÝPLNĚMI Z DŘEVĚNÉHO DUBOVÉHO MASIVU NEBO HLINÍKU
ZASKLENÉ IZOLAČNĚM DVOJSKLEM S BEZPEČNOSTNÍM SKLEM.

ZODP.PROJEKTANT	VYPRACOVAL	
ING.I. MACEČKOVÁ	BC. L. PITRA 	
INVESTOR	SMO, městský obvod Moravská Ostrava a Přívoz Prokešovo náměstí 1803/8, Ostrava – Moravská Ostrava, 729 30	
AKCE	NÁDRAŽNÍ 694/80 - VÝMĚNA VÝKLADCŮ	
MÍSTO	par.č. 1252/7, k. ú. Moravská Ostrava [713520]	
OBSAH	VÝKLADCE - NOVÝ STAV - PŮDORYS A POHLED	
	VÝKRES Č.	ZAK.Č.
	03	1703

FORMÁT	1x A4
DATUM	02/2017
STUPEŇ	DSP, DPS
MĚŘÍTKO	1:50



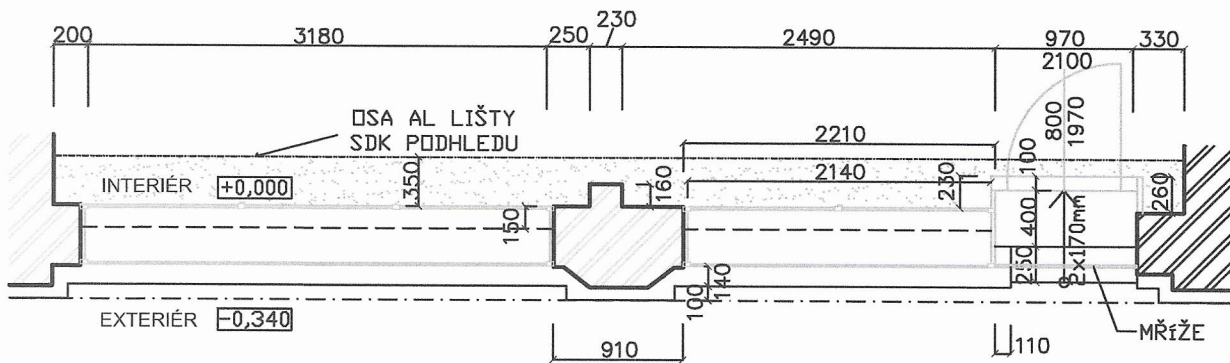

VÝKLADCE - NÁDRAŽNÍ 80 - STÁVAJÍCÍ STAV A BOURACÍ PRÁCE - Z EXTERIÉRU

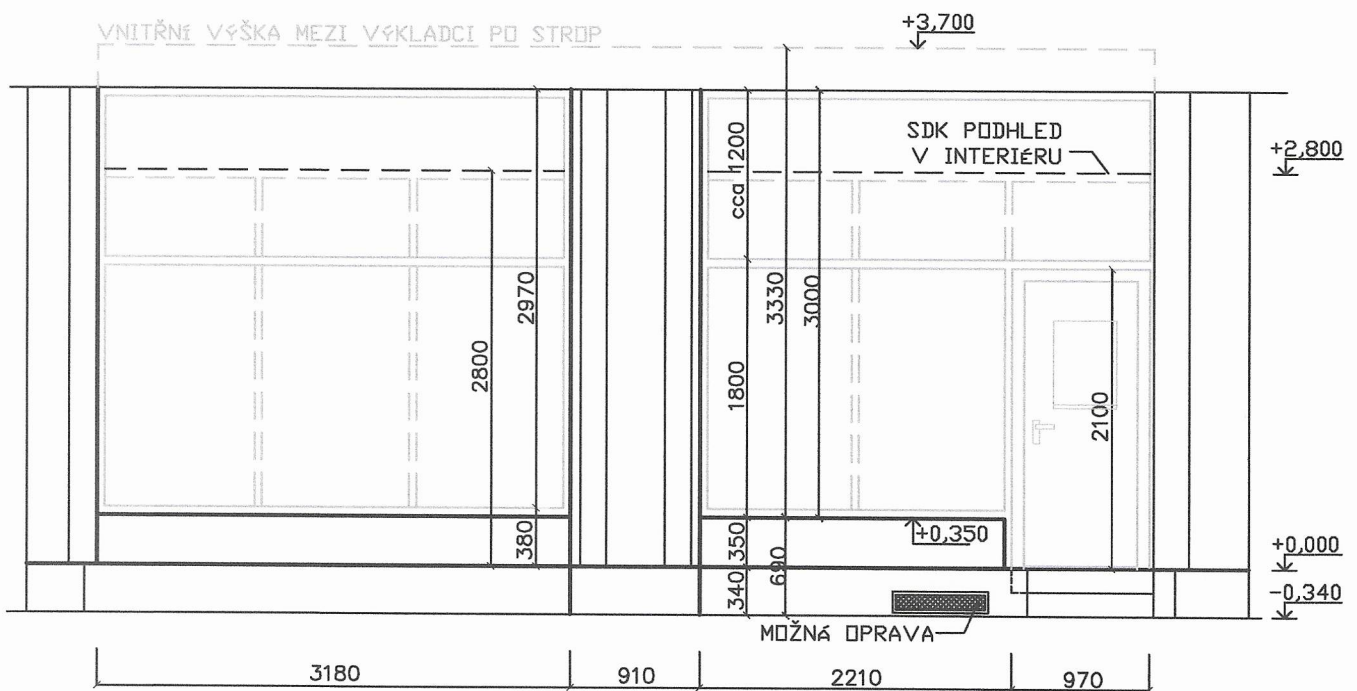

POHLED EXTERIÉR



LEGENDA

-  STÁVAJÍCÍ ZDIVO
-  STÁVAJÍCÍ KONSTRUKCE
-  BOURANÉ KONSTRUKCE
-  ODSTRANĚNÍ ČÁSTI SDK PODHL.

PROJEKT ŘEŠÍ VÝMĚNU VÝPLNĚ V NEBYTOVÝCH PROSTOŘECH.
STÁVAJÍCÍ DVOJITÉ VÝPLNĚ ZASKLENÉ JEDNĚM SKLEM V DŘEVĚNÉM RAMU
BUDDOU NAHRAZENY NOVÝMI VÝPLNĚMI Z DŘEVĚNÉHO DUBOVÉHO MASIVU NEBO HLINÍKU
ZASKLENÉ IZOLAČNĚM DVOJSKLEM S BEZPEČNOSTNÍM SKLEM.



ZODP.PROJEKTANT	VYPRACOVAL	
ING.I. MACEČKOVÁ	BC. L. PITRA <i>lp</i>	
INVESTOR	SMO, městský obvod Moravská Ostrava a Přívoz Prokešovo náměstí 1803/8, Ostrava – Moravská Ostrava, 729 30	
AKCE	NÁDRAŽNÍ 694/80 - VÝMĚNA VÝKLADCŮ	FORMÁT 1x A4
MÍSTO	par.č. 1252/7, k. ú. Moravská Ostrava [713520]	DATUM 02/2017
OBSAH	VÝKLADCE - STÁVAJÍCÍ STAV A BOURACÍ PRÁCE	STUPEŇ DSP, DPS
		MĚŘÍTKO 1:50
		VÝKRES Č. 01
		ZAK.Č. 1703

VÝKLADCE - NÁDRAŽNÍ 80 - STÁVAJÍCÍ STAV A BOURACÍ PRÁCE - Z INTERIÉRU

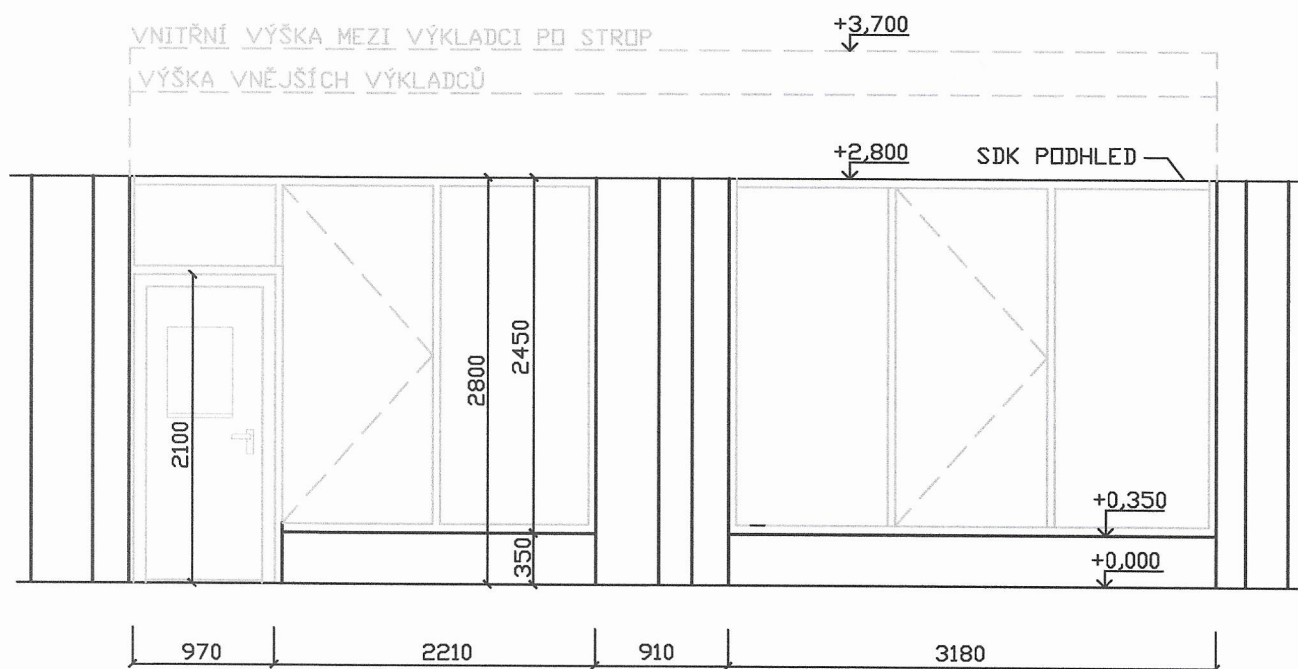
POHLED INTERIÉR



LEGENDA

-  STÁVAJÍCÍ ZDIVO
-  STÁVAJÍCÍ KONSTRUKCE
-  BOURANÉ KONSTRUKCE

PROJEKT ŘEŠÍ VÝMĚNU VÝPLNÍ V NEBYTOVÝCH PROSTORECH.
STÁVAJÍCÍ DVOJITÉ VÝPLNĚ ZASKLENÉ JEDNÍM SKLEM V DŘEVĚNÉM RÁMU
BUDDU NAHRAZENY NOVÝMI VÝPLNĚMI Z DŘEVĚNÉHO DUBOVÉHO MASIVU NEBO HLINÍKU
ZASKLENÉ IZOLAČNÍM DVOJSKLEM S BEZPEČNOSTNÍM SKLEM.

ZODP.PROJEKTANT	VYPRACOVAL	
ING. V. SLONKA <i>Slonka</i>	BC. L. PITRA <i>Pitra</i>	
INVESTOR SMO, městský obvod Moravská Ostrava a Přívoz Prokešovo náměstí 1803/8, Ostrava – Moravská Ostrava, 729 30		
AKCE	NÁDRAŽNÍ 694/80 - VÝMĚNA VÝKLADCŮ	FORMÁT 1x A4
MÍSTO	par.č. 1252/7, k. ú. Moravská Ostrava [713520]	DATUM 02/2017
OBSAH	VÝKLADCE - STÁVAJÍCÍ STAV A BOURACÍ PRÁCE	STUPEŇ DSP, DPS
		MĚŘÍTKO 1:50
		VÝKRES Č. 02
		ZAK.Č. 1703